

Dell™ Axim™ X3

Guía del usuario

Modelo HC02U



www.dell.com | support.dell.com

Notas, Avisos y Precauciones



NOTA: Una NOTA indica información importante que le ayuda a conseguir un mejor rendimiento de su equipo.



AVISO: Un AVISO indica la posibilidad de daños al hardware o pérdida de datos y le explica cómo evitar el problema.



PRECAUCIÓN: Un aviso de PRECAUCIÓN indica el riesgo de daños en la propiedad, lesiones personales o incluso la muerte.

Abreviaturas y acrónimos

Para obtener una lista completa de las abreviaturas y los acrónimos, consulte el apartado “Glosario” en la página 149.

La información contenida en este documento puede modificarse sin previo aviso.

© 2004–2003 Dell Inc. Todos los derechos reservados.

Queda prohibida su reproducción en cualquier medio sin la autorización por escrito de Dell Inc.

Marcas comerciales utilizadas en este texto: *Dell*, el logotipo de *DELL*, *Axim*, *TrueMobile*, *Dimension*, *Inspiron*, *OptiPlex*, *Latitude*, *Dell Precision*, *PowerApp*, *PowerVault* y *DellNet* son marcas comerciales de Dell Inc.; *Intel*, *Pentium* y *Celeron* son marcas comerciales registradas y *XScale* y *StrataFlash* son marcas comerciales de Intel Corporation; *Microsoft*, *Windows* y *ActiveSync* son marcas comerciales registradas y *Mobile* es una marca comercial de Microsoft Corporation; *EMC* es una marca comercial de *EMC Corporation*; Bluetooth es una marca comercial propiedad de Bluetooth SIG, Inc. que Dell Inc. utiliza bajo licencia.

Este documento puede incluir otras marcas comerciales y nombres comerciales para referirse a las entidades que son propietarias de los mismos o a sus productos. Dell Inc. renuncia a cualquier interés sobre la propiedad de marcas y nombres comerciales que no sean los suyos.

Modelo HC02U

Enero de 2004

N/P X1272

Rev. A02

Contenido

| | |
|---------------------------------------------------------|-----------|
| PRECAUCIÓN: Instrucciones de seguridad | 11 |
| General | 11 |
| Alimentación | 13 |
| Batería | 14 |
| Viajes en avión | 15 |
| Instrucciones EMC | 15 |
| Hábitos de ergonomía con su equipo | 17 |
| Protección contra descargas electrostáticas | 17 |
| Cómo obtener información | 18 |
| Cómo desechar las baterías | 18 |

1 Acerca del dispositivo

| | |
|-------------------------------------------------------|-----------|
| Vistas anterior, lateral y posterior | 20 |
| Vistas anterior y lateral | 20 |
| Vista posterior | 22 |
| Utilización de la batería | 23 |
| Instalación y extracción de la batería | 23 |
| Carga de la batería | 24 |
| Conexión con un equipo | 25 |
| Utilización de la base | 25 |
| Utilización del cable de sincronización | 28 |

| | |
|--------------------------------------------------------------------|-----------|
| Utilización de tarjetas de memoria Secure Digital | 29 |
| Realización de un restablecimiento | 29 |
| Restablecimiento ordenado | 29 |
| Restablecimiento forzado | 30 |

2 Uso del software Mobile™ 2003

| | |
|----------------------------------------------------------|-----------|
| Botones de dispositivo y lápiz | 32 |
| Pantalla Hoy | 32 |
| Iconos de estado | 34 |
| Programas | 35 |
| Botones de programa | 35 |
| Switcher Bar | 36 |
| Barra de navegación y barra de comandos | 37 |
| Menús emergentes | 38 |
| Búsqueda y organización de información | 39 |
| Copia de seguridad de los datos | 40 |

3 Introducción de información

| | |
|---------------------------------------------------------------------|-----------|
| Introducción de texto mediante el panel de entrada | 42 |
| Escritura con el teclado de pantalla | 43 |
| Reconocedor de letras | 43 |
| Reconocedor de bloques | 44 |
| Transcriptor | 44 |

| | |
|----------------------------------------------|-----------|
| Edición de texto escrito | 45 |
| Escritura en la pantalla | 45 |
| Edición de texto escrito | 46 |
| Cómo dibujar en la pantalla | 49 |
| Creación de un dibujo | 49 |
| Edición de un dibujo | 50 |
| Grabación de un mensaje | 50 |
| Utilización de Mi texto | 51 |

4 Ajuste de la configuración

| | |
|-----------------------------------|-----------|
| Ficha Personal | 54 |
| Ficha Sistema | 54 |
| Ficha Conexiones | 55 |

5 Utilización de Microsoft® ActiveSync®

| | |
|--------------------------------------------------|-----------|
| Acerca de ActiveSync | 58 |
| Instalación y uso de ActiveSync | 59 |

6 Programación y comunicaciones

| | |
|------------------------------------------------------|-----------|
| Acerca de Microsoft® Pocket Outlook | 62 |
| Calendario | 62 |
| Uso de la pantalla de resumen | 64 |
| Creación de convocatorias de reuniones | 64 |

| | |
|------------------------------------------------------------------|-----------|
| Contactos | 65 |
| Búsqueda de un contacto | 66 |
| Uso de la pantalla de resumen | 66 |
| Tareas | 66 |
| Notas | 68 |
| Bandeja de entrada | 69 |
| Sincronización de mensajes de correo electrónico | 69 |
| Conexión directa con un servidor de correo electrónico | 70 |
| Utilización de la lista de mensajes | 70 |
| Redacción de mensajes | 72 |
| Gestión de carpetas y mensajes de correo electrónico | 73 |
| Notificaciones | 74 |

7 Adición y eliminación de programas

| | |
|--------------------------------------------------------------------|-----------|
| Adición de programas con Microsoft® ActiveSync® | 76 |
| Descarga de programas de Internet | 77 |
| Adición de un programa al menú Inicio | 78 |
| Utilización del Explorador de archivos en el dispositivo | 78 |
| Uso de ActiveSync en el ordenador | 78 |
| Eliminación de programas | 79 |

8 Uso de los programas de complemento

| | |
|-------------------------------------------------------|-----------|
| Microsoft Pocket Word | 82 |
| Pocket Excel | 84 |
| Consejos para utilizar Pocket Excel | 86 |
| MSN Messenger | 86 |
| Configuración | 87 |
| Cómo trabajar con contactos | 87 |
| Conversación con los contactos | 88 |
| Windows® Media Player para Pocket PC | 88 |
| Microsoft Reader | 88 |
| Utilización de la biblioteca | 89 |
| Lectura de un libro | 90 |
| Utilización de las funciones de Reader | 90 |
| Eliminación de un libro | 91 |

9 Uso de Microsoft® Pocket Internet Explorer

| | |
|-------------------------------------------------------------------|-----------|
| Favoritos móviles | 94 |
| Conservación de memoria | 95 |
| Carpeta Favoritos móviles | 95 |
| Enlaces favoritos | 95 |
| Utilización de los canales AvantGo | 96 |
| Exploración de los favoritos móviles y de la Web | 96 |

10 Cómo conectarse

| | |
|-------------------------------------------------------------------------|------------|
| Utilización de infrarrojos | 100 |
| Uso de Bluetooth | 101 |
| Uso de WiFi (802.11b) | 101 |
| Creación de una conexión de módem | 102 |
| Creación de una conexión Ethernet | 104 |
| Creación de una conexión VPN | 104 |
| Finalización de una conexión | 105 |
| Conexión directa con un servidor de correo electrónico | 106 |
| Obtención de ayuda sobre la conexión | 106 |

11 Apéndice

| | |
|---------------------------------------------------------|------------|
| Especificaciones | 108 |
| Notificaciones reglamentarias | 111 |
| Aviso CE (Comunidad Europea) | 112 |
| Información para NOM (únicamente para México) | 114 |

| | |
|-----------------------------------------------------------------------------------------------------------------|----------------|
| Información reglamentaria sobre las propiedades inalámbricas | 114 |
| Europa— Declaración de conformidad de la UE | 115 |
| Estándar de Japón | 118 |
| Canadá—Industry Canada (IC) | 118 |
| Estándar FCC | 118 |
| México | 119 |
| Singapur: Aprobado por el IDA para su uso en Singapur. | 120 |
| Corea | 120 |
| Aprobaciones de radio | 120 |
| Cómo ponerse en contacto con Dell | 120 |
| Política de devolución y garantía limitada | 145 |
| Términos contractuales - Argentina Garantía ofrecida por DELL al usuario final - 1er Año. | 145 |
| Garantía de 1 año del fabricante para el usuario final (sólo para Latinoamérica y el área del Caribe) | 147 |
| Glosario | 149 |
| Índice | 153 |



PRECAUCIÓN: Instrucciones de seguridad

Aplique las siguientes pautas de seguridad para garantizar su seguridad personal y proteger el dispositivo y el entorno de trabajo frente a posibles daños.

General

- No intente reparar el dispositivo a menos que sea un técnico experto. Siga siempre las instrucciones de instalación tal y como se indica.
- Si utiliza un alargador con el adaptador de CA, compruebe que el valor nominal en amperios de los productos enchufados al alargador no sobrepase el valor nominal en amperios de éste.
- No introduzca ningún objeto en las aberturas del dispositivo. Si lo hace, podría ocasionar un incendio o una descarga eléctrica producidos por un cortocircuito en los componentes internos.
- Mantenga alejado el dispositivo de los radiadores u otras fuentes de calor. Evite colocar papeles bajo el dispositivo; no coloque el dispositivo en una unidad empotrada en la pared ni sobre una cama, un sofá o una alfombra.
- Cuando utilice el adaptador de CA para suministrar alimentación al dispositivo o para cargar la batería, sitúelo en un área ventilada, como un escritorio o en el suelo. No cubra el adaptador de CA con papeles u otros objetos que reduzcan la refrigeración; tampoco utilice el adaptador dentro de un maletín.



PRECAUCIÓN: Instrucciones de seguridad

- Es posible que el adaptador de CA se caliente durante el funcionamiento normal del dispositivo. Tenga cuidado al manipular el adaptador mientras utiliza el ordenador o inmediatamente después de utilizarlo.
- No utilice el dispositivo en un entorno húmedo, por ejemplo, cerca de un baño, lavabo, fregadero, piscina o en una superficie mojada.
- Si el dispositivo incluye un módem integrado u opcional, desconecte el cable del módem cuando se aproxime una tormenta con aparato eléctrico para evitar el riesgo potencial de descarga eléctrica producida por un rayo a través de la línea telefónica.
- Para evitar el peligro potencial de una descarga eléctrica, no conecte o desconecte ningún cable ni lleve a cabo ningún proceso de mantenimiento o reconfiguración de este producto durante una tormenta eléctrica. No utilice el dispositivo durante una tormenta con aparato eléctrico a menos que previamente se hayan desconectado todos los cables y el dispositivo funcione con la alimentación proporcionada por la batería.
- Si el dispositivo incluye un módem, el cable que utiliza el módem debe estar fabricado de alambre con un tamaño mínimo de 26 AWG (medidas de cable americano) y un enchufe modular RJ-11 compatible con FCC.
- Las tarjetas pueden calentarse mucho durante el funcionamiento normal. Tenga cuidado al extraer las tarjetas después de un funcionamiento prolongado.
- Antes de limpiar el dispositivo, desconéctelo de la toma de corriente. Limpie el dispositivo con un paño suave humedecido con agua. No utilice limpiadores en aerosol o líquidos, que podrían contener sustancias inflamables.



PRECAUCIÓN: Instrucciones de seguridad

Alimentación

- Utilice únicamente el adaptador de CA proporcionado por Dell que se ha aprobado para su uso con este dispositivo. El uso de otro tipo de adaptador de CA puede implicar un riesgo de incendio o explosión.
- Antes de conectar el dispositivo a una toma de corriente, asegúrese de que el valor nominal de voltaje y la frecuencia del adaptador de CA coinciden con los de la fuente de alimentación disponible.
- Para interrumpir la alimentación del dispositivo, apáguelo, quite la batería y desconecte el adaptador de CA de la toma de corriente.
- Para evitar una descarga eléctrica, enchufe el adaptador de CA y los cables de alimentación de los dispositivos a fuentes de alimentación con toma de tierra. Estos cables pueden estar equipados con enchufes de tres clavijas para garantizar la toma de tierra. No utilice adaptadores ni retire la clavija de toma de tierra del enchufe de la toma de alimentación. Si utiliza un alargador, debe elegir el tipo adecuado, de dos o tres clavijas, para conectarlo al cable de alimentación del adaptador de CA.
- Asegúrese de que no haya nada sobre el cable de alimentación del adaptador de CA y de que éste no esté en un sitio donde se pueda pisar o sea fácil tropezar con él. Si utiliza una regleta de enchufes, proceda con precaución al conectar el cable de alimentación del adaptador de CA a la regleta. En algunas regletas es posible introducir incorrectamente el enchufe. La introducción incorrecta del enchufe puede provocar daños irreparables en el dispositivo, además del riesgo de descarga eléctrica o incendio. Asegúrese de que la clavija de toma de tierra del enchufe de alimentación está insertada en la conexión de toma de tierra de la regleta.



PRECAUCIÓN: Instrucciones de seguridad

Batería

- Utilice sólo módulos de baterías de Dell™ que se hayan aprobado para su uso con este dispositivo. El uso de otro tipo de baterías puede aumentar el riesgo de incendio o explosión.
- No lleve la batería en el bolsillo, bolso u otro contenedor en el que los objetos de metal (como las llaves del coche o clips sujetapapeles) puedan producir un cortocircuito en los terminales de la batería. El flujo de corriente excesivo resultante puede provocar temperaturas extremadamente altas y, como consecuencia, daños en la batería, fuego y quemaduras.
- La batería puede suponer un riesgo de quemaduras si no se manipula correctamente. No la desmonte. Tenga mucho cuidado al manipular baterías dañadas o que gotean. Si la batería está dañada, el electrolito de las celdas puede gotear y causar lesiones corporales.
- Mantenga la batería fuera del alcance de los niños.
- No almacene ni deje el dispositivo ni la batería cerca de fuentes de calor, como un radiador, chimenea, estufa, calentador eléctrico u otro tipo de generador de calor, ni los exponga en ningún caso a temperaturas superiores a 60 °C (140 °F). Si alcanzan una temperatura excesiva, las celdas de la batería pueden explotar.
- No tire la batería del dispositivo al fuego ni la deseche junto con la basura doméstica. Las celdas de la batería pueden explotar. Deseche la batería agotada de acuerdo con las instrucciones del fabricante o póngase en contacto con el organismo local de eliminación de residuos. Deshágase de una batería agotada o dañada lo antes posible.



PRECAUCIÓN: Instrucciones de seguridad

Viajes en avión

- Es posible que existan regulaciones de la FAA (Federal Aviation Administration, Administración federal de aviación) o regulaciones específicas de las líneas aéreas que sean aplicables a la utilización del dispositivo Dell cuando se encuentre a bordo de un avión. Por ejemplo, dichas regulaciones y limitaciones pueden prohibir el uso de dispositivos electrónicos personales que puedan realizar transmisiones internacionales mediante radiofrecuencia u otro tipo de señales electromagnéticas desde el interior de la aeronave.
 - Para cumplir mejor estas restricciones, si su dispositivo portátil Dell está equipado con Dell TrueMobile™ o algún otro tipo de dispositivo de comunicación inalámbrica, debe desactivar este dispositivo antes de embarcar en la aeronave y seguir todas las instrucciones proporcionadas por el personal de la aerolínea respecto al dispositivo.
 - Además, el uso de dispositivos electrónicos personales, como los dispositivos portátiles, puede estar prohibido en un avión durante ciertas fases críticas del vuelo, por ejemplo, en el despegue o el aterrizaje. Algunas líneas aéreas pueden considerar como fases críticas de vuelo aquéllas en las que el avión se encuentre por debajo de los 3.000 m. Siga las instrucciones específicas de la compañía aérea relativas a cuándo se pueden utilizar los dispositivos electrónicos personales.

Instrucciones EMC

La utilización de cables de señal apantallados garantiza el mantenimiento de la clasificación EMC apropiada para el entorno de trabajo. Hay cables Dell para las impresoras en paralelo. Si lo prefiere, puede solicitar un cable de Dell en el sitio web www.dell.com.

- La electricidad estática puede dañar los componentes electrónicos que hay en el interior del dispositivo. Para evitar lesiones por descargas electrostáticas, antes de tocar cualquiera de los componentes electrónicos del dispositivo, como un módulo de memoria, descargue la electricidad estática de su cuerpo. Para ello, toque una superficie metálica sin pintar.



PRECAUCIÓN: Instrucciones de seguridad

Observe las pautas de seguridad siguientes para evitar daños en el dispositivo:

- Cuando prepare el dispositivo para trabajar, colóquelo en una superficie plana.
- Puede pasar el dispositivo por una máquina de rayos X, pero nunca por un detector de metales. Asegúrese de que tiene una batería cargada disponible en caso de que se le solicite que encienda el dispositivo durante una inspección manual.
- Proteja el dispositivo, la batería y la unidad de disco duro de los factores medioambientales como la suciedad, el polvo, la comida, los líquidos, las temperaturas extremas y las sobreexposiciones a la luz solar.
- Cuando traslade el dispositivo de un medio a otro donde la temperatura o la humedad sean muy distintas, puede que se produzca condensación en la superficie del dispositivo o en su interior. Para evitar daños en el dispositivo, deje que transcurra el tiempo suficiente para que se evapore el vaho antes de utilizar el dispositivo.



AVISO: Cuando traslade el dispositivo de un sitio donde la temperatura sea baja a un entorno más cálido o de un sitio donde la temperatura sea muy alta a un entorno más frío, espere a que el dispositivo se adapte a la temperatura de la sala antes de encenderlo.

- Cuando desconecte un cable, tire de su conector o de su lazo liberador de tensión, y no del cable mismo. Al estirar del conector, manténgalo en una posición alineada para evitar que se doblen las patas del conector. Asimismo, asegúrese de que ambos conectores están alineados y orientados correctamente antes de conectar el cable.
- Maneje los componentes con cuidado.



PRECAUCIÓN: Instrucciones de seguridad

- Limpie la pantalla con un paño suave y limpio y agua. Humedezca el paño con el agua y páselo por la pantalla en una sola dirección, de arriba abajo. Retire la humedad de la pantalla rápidamente y manténgala seca. La exposición prolongada a la humedad puede dañar la pantalla. No limpie la pantalla con líquido limpiacristales.

Hábitos de ergonomía con su equipo



PRECAUCIÓN: El uso inadecuado o prolongado del dispositivo puede resultar nocivo.



PRECAUCIÓN: Mirar la pantalla durante un periodo de tiempo prolongado puede producir fatiga visual.

Protección contra descargas electrostáticas

La electricidad estática puede dañar los componentes electrónicos que hay en el interior del dispositivo. Para evitar lesiones por descargas electrostáticas, antes de tocar cualquiera de los componentes electrónicos del dispositivo, descargue la electricidad estática de su cuerpo. Para ello, toque una superficie metálica sin pintar.

Puede realizar lo siguiente para prevenir los posibles daños por descargas electrostáticas (ESD):

- Cuando esté desempaquetando un componente sensible a la (electricidad) estática, no retire el componente del material de embalaje antiestático hasta que no considere que está preparado para instalar el componente. Justo antes de abrir el embalaje antiestático, asegúrese de descargar la electricidad estática de su cuerpo.
- Cuando transporte un componente sensible a la electricidad estática, colóquelo en un contenedor o embalaje antiestático.
- Maneje todos los componentes sensibles a la electricidad estática en un área protegida contra la electricidad estática. Si es posible, utilice tapetes antiestáticos sobre el piso y sobre la mesa.



PRECAUCIÓN: Instrucciones de seguridad



Cómo desechar las baterías

El dispositivo utiliza una batería de ión de litio y una batería recargable de hidruro de níquel-metal. Para obtener instrucciones sobre cómo reemplazar las baterías en su dispositivo, consulte el apartado “Utilización de la batería” en la página 23.

No deseche la batería junto con los desechos domésticos. Póngase en contacto con la agencia local de eliminación de residuos para obtener la dirección del contenedor de baterías más cercano.

Cómo obtener información

| ¿Qué busca? | Encuéntrelo aquí: |
|-----------------------------------------------------------------------------|---------------------------------------------------------------------------------------------------------------------------------------------------------------------------------------------|
| Cómo configurar el dispositivo e información sobre sus conectores y botones | Folleto <i>Inicio</i> y <i>Guía del usuario de Dell™</i> |
| Información sobre el uso del dispositivo | <i>Guía del usuario</i> de Dell y <i>Ayuda de Pocket PC</i> . Para ver la <i>Ayuda</i> , púntee en Inicio y luego en Ayuda . |
| Otros programas que pueden instalarse en el dispositivo | CD Dell Companion |
| Información sobre el uso de programas en el dispositivo | <i>Ayuda de Pocket PC</i> y, si está disponible, púntee en la Ayuda de un programa específico. |
| Conexión y sincronización con un ordenador | <i>Guía del usuario</i> de Dell y <i>Ayuda de Microsoft® ActiveSync®</i> del equipo. Para ver la <i>Ayuda</i> , haga clic en Ayuda y luego en Ayuda de Microsoft ActiveSync . |
| Actualizaciones más recientes e información técnica detallada | Archivos Léame, ubicados en la carpeta ActiveSync del ordenador y en el CD Dell Companion. |
| Información actualizada sobre el PocketPC | www.microsoft.com/windowsmobile |
| Mi etiqueta de servicio | Etiqueta ubicada en la ranura de la batería (retirar la batería). |

Acerca del dispositivo

Vistas anterior, lateral y posterior

Utilización de la batería

Conexión con un equipo

Utilización de tarjetas de memoria Secure Digital

Realización de un restablecimiento

Vistas anterior, lateral y posterior



PRECAUCIÓN: Antes de realizar cualquiera de los procedimientos descritos en este apartado, lea y siga las instrucciones de seguridad en la página 11.

Vistas anterior y lateral

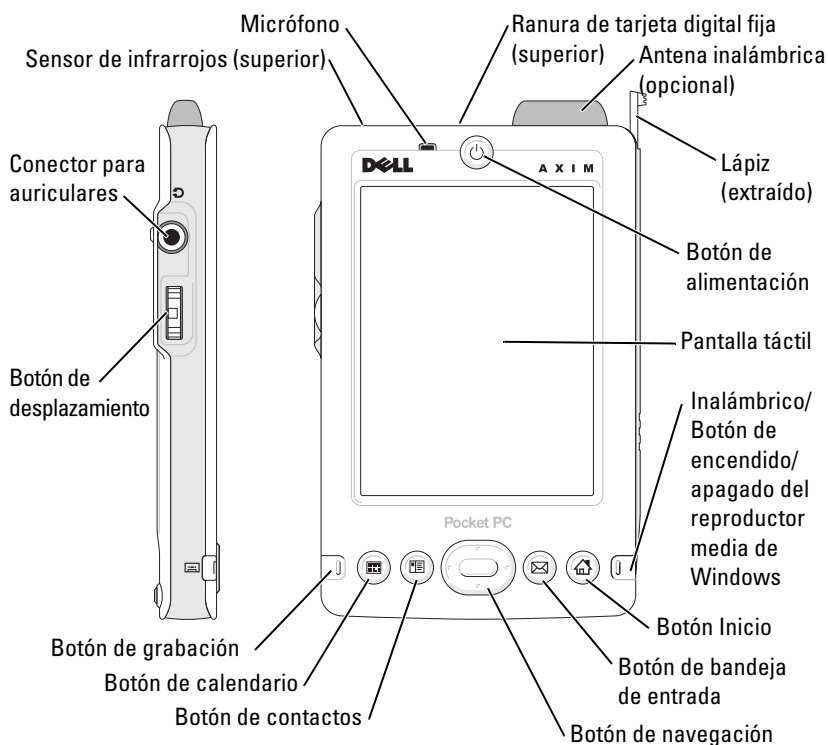

SENSOR DE INFRARROJOS: El sensor de infrarrojos permite transferir archivos del dispositivo a otros dispositivos compatibles con infrarrojos sin utilizar conexiones de cable.

MICRÓFONO: Permite grabar sonido.

RANURA PARA TARJETA SECURE DIGITAL: Para obtener información sobre cómo utilizar las tarjetas de memoria Secure Digital, consulte el apartado “Utilización de tarjetas de memoria Secure Digital” en la página 29.

ANTENA INALÁMBRICA: Permite la transmisión de datos (opcional).

LÁPIZ: Utilice el lápiz para escribir o dibujar en la pantalla. Para extraer el lápiz, tire de él hacia arriba y sáquelo del compartimento. Para evitar la pérdida del lápiz, guárdelo en el compartimento cuando no lo esté utilizando. Asegúrese de que el lápiz esté orientado correctamente cuando vuelva a colocarlo en la ranura.

BOTÓN DE ALIMENTACIÓN: Presione el botón de alimentación para encender o apagar el dispositivo. Presione y mantenga presionado el botón de alimentación para atenuar la pantalla. Para restablecer la pantalla, repita el proceso.

- Cuando el dispositivo está conectado a una alimentación externa y la batería principal está completamente cargada, la luz del botón de alimentación es verde continua.
- Cuando la carga de la batería principal está baja, la luz del botón de alimentación parpadea en color ámbar.
- Cuando el dispositivo transmite una notificación, la luz del botón de alimentación en seguida parpadea en verde.

PANTALLA TÁCTIL: Utilice la pantalla táctil y el lápiz para introducir información en el dispositivo. Consulte el apartado “Introducción de información” en la página 41.

BOTÓN DE ENCENDIDO/APAGADO INALÁMBRICO O DEL REPRODUCTOR MEDIA DE MICROSOFT®

WINDOWS®: En dispositivos inalámbricos, enciende y apaga la antena. Apague la antena para conservar energía. En dispositivos no inalámbricos, enciende y apaga el reproductor media de Windows.

BOTÓN INICIO: Presione este botón para abrir la aplicación Home o para encender el dispositivo.

BOTÓN BANDEJA DE ENTRADA: Presione este botón para abrir la bandeja de entrada o para encender el dispositivo.

BOTÓN DE NAVEGACIÓN: Presione el extremo derecho, izquierdo, superior o inferior del botón de navegación para mover el cursor por la pantalla. Haga clic en el botón del centro para introducir una selección.

BOTÓN CONTACTOS: Presione este botón para abrir la aplicación Contactos o para encender el dispositivo.

BOTÓN CALENDARIO: Presione este botón para abrir la aplicación Calendario o para encender el dispositivo.

BOTÓN GRABACIÓN: Para obtener información sobre cómo utilizar el botón de grabación, consulte el apartado “Grabación de un mensaje” en la página 50.

BOTÓN DE DESPLAZAMIENTO

- Pulse el botón de desplazamiento para realizar acciones parecidas a cuando se pulsa <Intro> en un teclado.
- Gire el botón de desplazamiento hacia arriba o hacia abajo para realizar acciones parecidas a las realizadas por las flechas hacia arriba y hacia abajo de un teclado.

Para obtener información sobre la funcionalidad del botón de desplazamiento

dentro de los programas, consulte la Ayuda de Pocket PC incluida con el dispositivo.

CONECTOR PARA AURICULARES: Conecta los auriculares.

Vista posterior

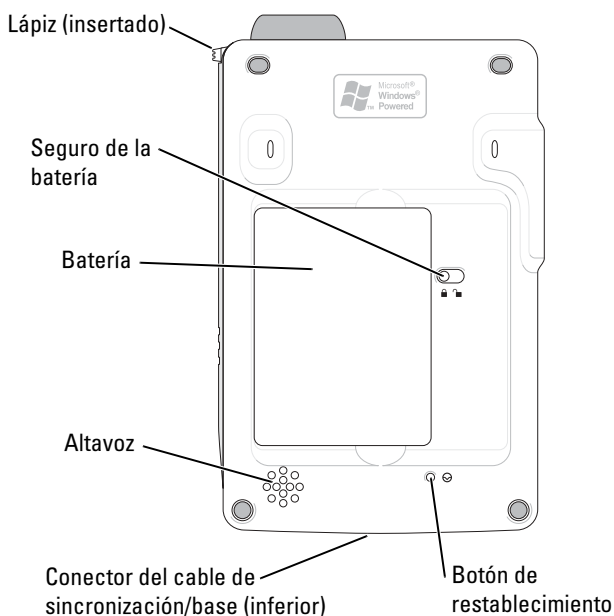

SEGURO DE LA BATERÍA: Utilice este interruptor para liberar y extraer la batería principal. Consulte el apartado “Instalación y extracción de la batería” en la página 23.

BATERÍA: Para obtener información sobre la batería principal, consulte el apartado “Utilización de la batería” en la página 23.

ALTAVOZ: Puntee en el icono de altavoz para ajustar el volumen.

CONECTOR DEL CABLE DE SINCRONIZACIÓN/BASE: Conecte un cable de sincronización/base. Consulte el apartado “Conexión con un equipo” en la página 25.

BOTÓN DE RESTABLECIMIENTO: Para obtener información sobre cómo utilizar el botón de restablecimiento, consulte el apartado “Realización de un restablecimiento” en la página 29.

Utilización de la batería

⚠ AVISO: No utilice el dispositivo hasta que haya cargado la batería principal por lo menos durante 4 horas.

Antes de utilizar el dispositivo por primera vez, debe instalar y cargar la batería. Una vez que la batería esté cargada, utilice las propiedades de energía para supervisar la carga de la batería. Para obtener más información, consulte la Ayuda de Pocket PC en el dispositivo.

Instalación y extracción de la batería

Para instalar la batería:

- 1 Compruebe que el dispositivo esté apagado.
- 2 Inserte la parte izquierda de la batería en la ranura de la batería en ángulo y baje la parte derecha dentro de la ranura hasta que haga clic.

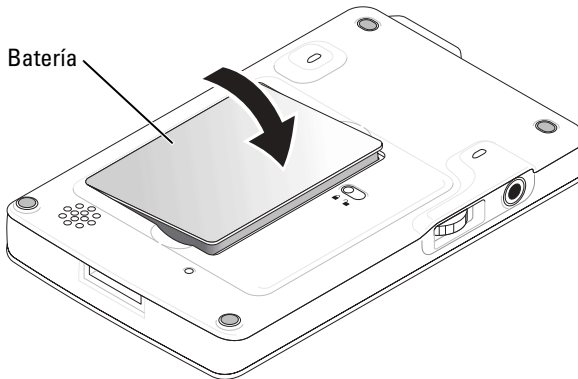

Para extraer la batería:

- 1 Inserte la punta del lápiz en el seguro de la batería.
- 2 Deslice y sostenga el seguro en la posición de desbloqueo.
- 3 Levante la batería para extraerla de la ranura.

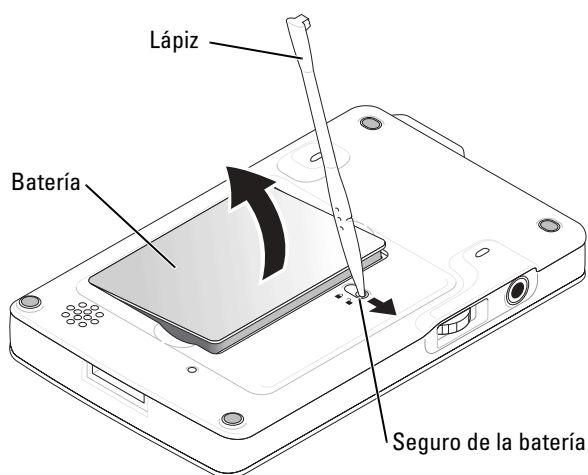

NOTA: La etiqueta de servicio se encuentra debajo de la batería. Esta etiqueta es necesaria cuando se accede al sitio Web de soporte de Dell en support.dell.com o al llamar a Dell para solicitar servicio al cliente o soporte técnico.

Carga de la batería

Utilice una de las opciones siguientes para cargar la batería principal:

- Conecte el adaptador de CA directamente al adaptador del cargador y, a continuación, al dispositivo y a la toma de corriente eléctrica.
- Conecte el adaptador de CA directamente al cable de sincronización y, a continuación, al dispositivo y a la toma de corriente eléctrica.
- Conecte el adaptador de CA a la base e inserte el dispositivo en la misma. Para obtener más información, consulte el apartado “Utilización de la base” en la página 25.

Conexión con un equipo

Puede conectar el dispositivo a un ordenador mediante una base o puede conectarlo directamente mediante un cable de sincronización. Conecte el dispositivo a un ordenador para:

- Agregar programas al dispositivo. Para obtener más información, consulte el apartado “Adición de programas con Microsoft® ActiveSync®” en la página 76.
- Sincronizar los datos del dispositivo con los datos del ordenador.

Para obtener más información sobre cómo sincronizar datos, consulte los recursos siguientes:

- “Utilización de Microsoft® ActiveSync®” en la página 57
- La Ayuda de ActiveSync en el equipo
- La Ayuda de ActiveSync en el dispositivo

Utilización de la base



NOTA: Según la configuración del dispositivo, la base puede ser opcional.

Puede utilizar la base para:

- Sincronizar los datos del dispositivo con los datos del ordenador.
- Activar el dispositivo con alimentación de CA para ahorrar energía de la batería.
- Cargar la batería principal. Para obtener más información, consulte el apartado “Utilización de la batería” en la página 23.
- Cargar una batería de repuesto.



NOTA: Antes de conectar el dispositivo a un ordenador por primera vez, debe instalar ActiveSync en el ordenador mediante el CD Dell™ Companion.

Para conectar el dispositivo a la base:

- 1 Coloque la base en una superficie plana y horizontal cercana al ordenador.
- 2 Conecte el cable soporte al conector USB del equipo.

Cable de alimentación

Base

Adaptador de CA

Cable de la base

Conexión USB al equipo

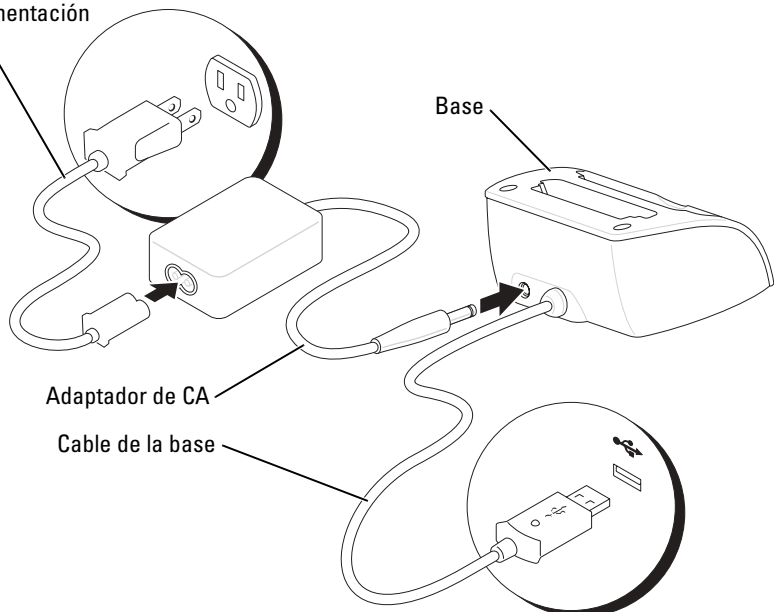

- 3 Conecte el adaptador de CA a la base y a una toma de corriente eléctrica.

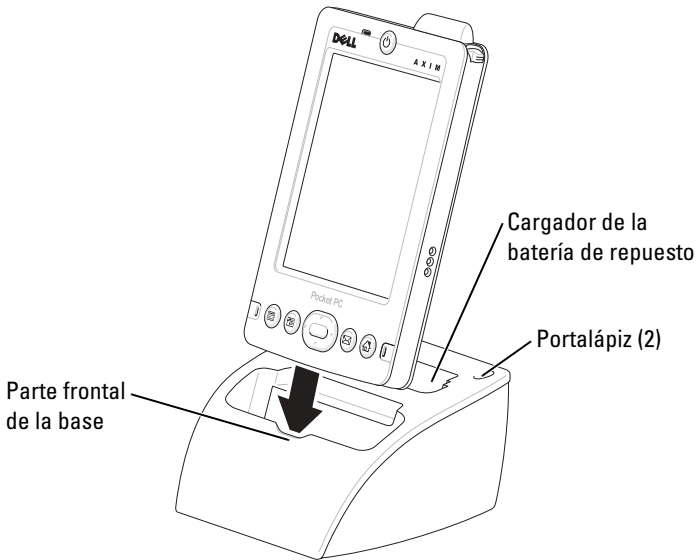

- 4 Alinee el conector de la parte inferior del dispositivo con el conector de la base y, manteniendo la parte frontal del dispositivo alineada con la parte frontal de la base, baje el dispositivo hacia la base.

Cuando el dispositivo esté acoplado en la base, se encenderá el logotipo DELL™ de la base y aparecerá el icono de estado de la conexión en la barra de comandos (consulte la página 34).

El indicador de estado de la batería de repuesto que se encuentra en la base funciona de la manera siguiente:

- Verde: la batería de repuesto está completamente cargada.
- Ámbar: la batería de repuesto se está cargando.



NOTA: Cuando esté cargando el dispositivo por primera vez, *debe* pulsar el botón de alimentación para cargar la batería de repuesto.



NOTA: El botón de alimentación del dispositivo indica el estado de carga de la batería principal. Para obtener más información, consulte la descripción de los indicadores de estado del dispositivo en la página 21.

Para extraer el dispositivo de la base, tire del dispositivo hacia arriba para sacarlo de la base.

Utilización del cable de sincronización

Utilice el cable de sincronización para conectar el dispositivo directamente al ordenador sin utilizar la base.

NOTA: Según la configuración del dispositivo, el cable de sincronización puede ser opcional.

Para conectar el cable de sincronización:

- 1 Conecte un extremo del cable al conector USB de su equipo.
- 2 Conecte el otro extremo del cable al dispositivo.

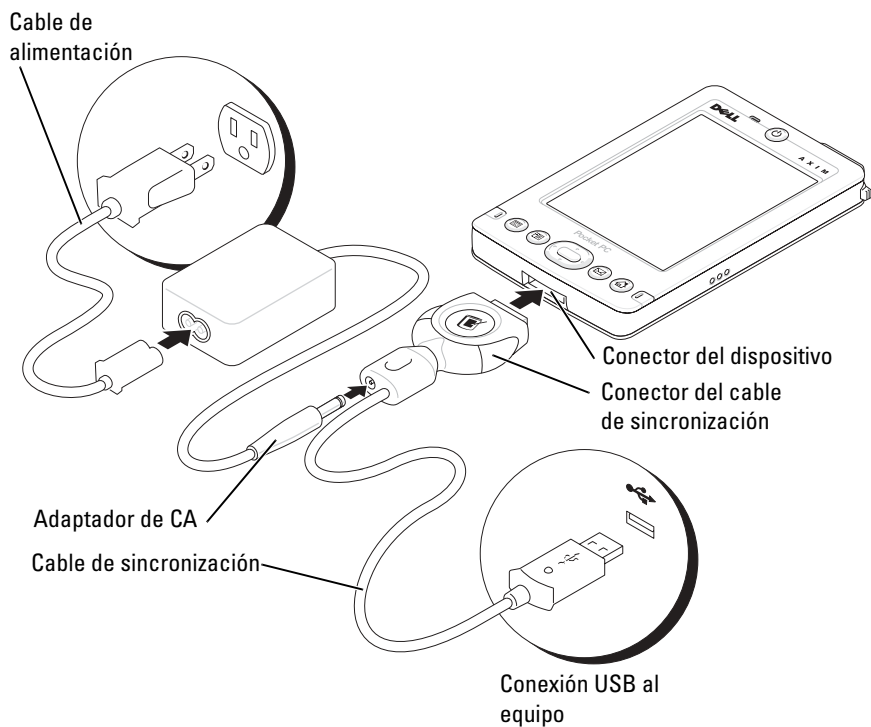

Utilización de tarjetas de memoria Secure Digital

Utilice las tarjetas de memoria Secure Digital para guardar datos o realizar copias de seguridad de los mismos.

Para instalar una tarjeta de memoria Secure Digital:

- 1 Si ya hay una tarjeta instalada, presione la tarjeta para liberarla y extráigala.

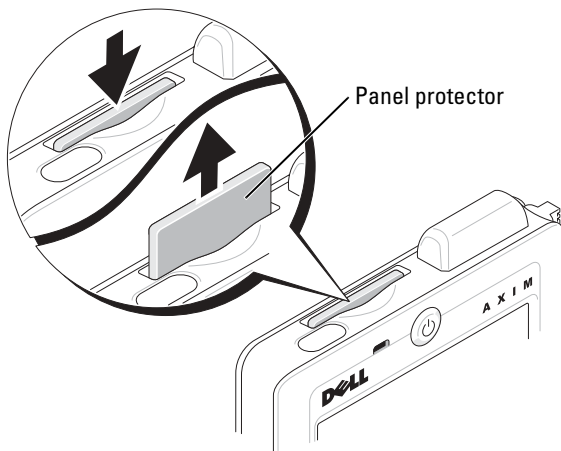

- 2 Compruebe que la tarjeta esté orientada correctamente y deslícela por la ranura hasta que oiga un "clic".

AVISO: No fuerce la tarjeta. Si nota cierta resistencia, extráigala, compruebe que la orientación sea la adecuada y vuelva a insertarla.

Para obtener información sobre cómo utilizar la tarjeta, consulte la documentación incluida con la misma.

Realización de un restablecimiento

Restablecimiento ordenado

Cuando se realiza un restablecimiento ordenado, el dispositivo borra los datos que no se han guardado y conserva los que se han almacenado en la memoria. Pruebe a realizar un restablecimiento ordenado si el dispositivo no responde cuando puntea en la pantalla o presiona un botón.

Para realizar un restablecimiento ordenado, utilice el lápiz para presionar el botón de restablecimiento.

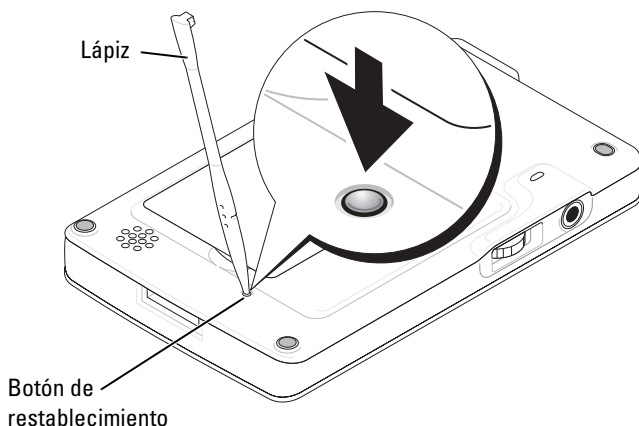

Restablecimiento forzado

⚠ AVISO: Al realizar un restablecimiento forzado, se pierden todos los datos almacenados y cualquier programa instalado en el equipo.

Realice un restablecimiento forzado si:

- Desea borrar todos los datos almacenados en el dispositivo.
- Ha olvidado su contraseña y debe borrarla.
- El dispositivo está experimentando problemas de funcionamiento graves, y ya ha intentado un restablecimiento ordenado.

⚠ AVISO: Se recomienda hacer una copia de seguridad de los datos antes de realizar un restablecimiento forzado. Para obtener más información, consulte la Ayuda de ActiveSync en el equipo.

Para realizar un restablecimiento forzado:

- 1 Presione y mantenga presionado el botón de alimentación.
- 2 Con el lápiz, mantenga presionado el botón de restablecimiento durante aproximadamente 2 segundos.
- 3 Siga las instrucciones que aparecen en pantalla.

Uso del software Mobile™ 2003

Botones de dispositivo y lápiz

Pantalla Hoy

Íconos de estado

Programas

Barra de navegación y barra de comandos

Menús emergentes

Búsqueda y organización de información

Copia de seguridad de los datos

Botones de dispositivo y lápiz

Este dispositivo incluye una serie de botones de hardware que controlan las acciones y las funciones de desplazamiento, así como un lápiz para seleccionar elementos e introducir información.

En el dispositivo, el lápiz realiza la función del ratón:

- **Puntar:** toque la pantalla una vez con el lápiz para abrir elementos y seleccionar opciones.
- **Arrastrar:** mantenga presionado el lápiz y deslícelo por la pantalla para seleccionar texto e imágenes. En una lista, puede arrastrar el lápiz para seleccionar varios elementos.
- **Puntar y mantener:** puntee y mantenga presionado el lápiz en un elemento para ver una lista de las acciones disponibles. En el menú emergente que aparece, puntee en la acción que desee realizar.

Para obtener más información, consulte el apartado “Introducción de información” en la página 41.

Pantalla Hoy

Cuando encienda el dispositivo por primera vez cada día (o después de 4 horas de inactividad), aparecerá la pantalla **Hoy**. También puede ver la pantalla **Hoy** punteando en el botón **Inicio** y, a continuación, en **Hoy**. En la pantalla **Hoy** se muestra la fecha e información acerca del propietario del dispositivo, el calendario de hoy y las tareas importantes. Para personalizar la pantalla **Hoy**:

- 1 Puntee en el botón **Inicio** y luego en **Configuración**.
- 2 Puntee en la ficha **Personal** y luego en **Hoy**.

Utilice la ficha **Apariencia** para cambiar el fondo que se muestra en la pantalla **Hoy**.

Utilice la ficha **Elementos** para cambiar los elementos que aparecen en la pantalla **Hoy**.

Botón Inicio

Ícono de configuración de la conexión

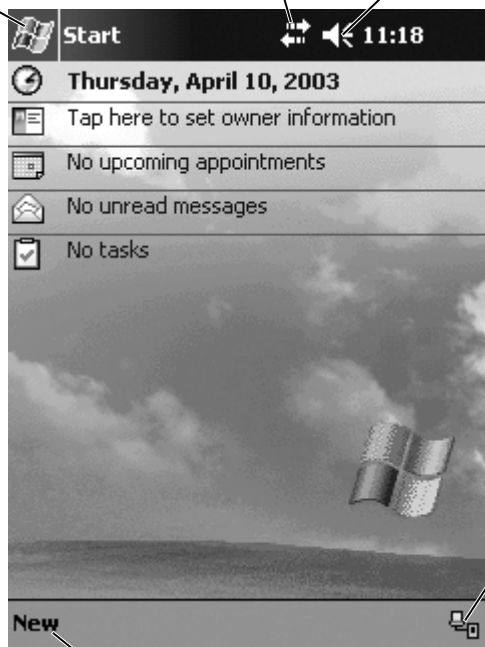

Ícono de control del volumen















Ícono de estado de la conexión

Menú de elementos nuevos

Íconos de estado

 **NOTA:** Si no hay suficiente espacio para mostrar todos los iconos de notificación, aparecerá el icono de notificación . Puntee en este icono para ver todas las notificaciones.

| Icono | Descripción |
|-------------------------------------------------------------------------------------|-----------------------------------------------------------------------------|
|  | Enciende y apaga el sonido. |
|  | La batería de reserva está baja. |
|  | La batería principal se está cargando. |
|  | La batería principal está baja. |
|  | La batería principal está muy baja. |
|  | La batería principal está cargada. |
|  | La conexión está activa. Puntee en el icono de configuración de conexiones. |
|  | No se ha detectado ninguna conexión. |
|  | Se ha detectado una red inalámbrica. |
|  | La sincronización se está iniciando o está finalizando. |
|  | La sincronización está en curso. |

| Icono | Descripción |
|-----------------------------------------------------------------------------------|--------------------------------------------|
|  | Hay nuevos mensajes instantáneos. |
|  | Hay nuevos mensajes de correo electrónico. |

Programas

Puede pasar de un programa a otro seleccionando un programa en el menú **Inicio**. Para acceder a los programas que no figuran en la lista del menú **Inicio**, púntee en el botón **Inicio**, en **Programas** y, a continuación, en el nombre del programa.

 **NOTA:** Algunos programas muestran etiquetas abreviadas para las casillas de verificación y los menús desplegables. Para ver la etiqueta sin abreviar, púntee y mantenga el lápiz en la etiqueta. Arrastre el lápiz lejos de la etiqueta para que no se ejecute el comando.

Botones de programa

También puede pasar a algunos programas presionando un botón de programa. El dispositivo incluye cuatro botones de programas situados en la parte frontal. Los iconos de los botones identifican los programas a los que conducen. De forma predeterminada, los botones inician las aplicaciones Home, Bandeja de entrada, Contactos y Calendario.

Switcher Bar

También puede utilizar Switcher Bar para pasar a un programa o para cerrar programas abiertos. Para iniciar la aplicación Switcher Bar:





- 1 Puntee en el botón **Inicio** y luego en **Configuración**.
- 2 Puntee en la ficha **Sistema** y luego en **Switcher Bar**.







El icono de Switcher Bar  aparecerá en la barra de navegación.

Puntee en  para ver una lista de todos los programas abiertos. En el menú de **Switcher Bar**:

- Puntee en las opciones de configuración de **brillo** o de **energía** para realizar los ajustes necesarios.
- Puntee en un nombre de programa para pasar a dicho programa.
- Puntee en **Cerrar el programa actual** para salir del programa en el que se encuentra.
- Puntee en **Cerrar todos los programas** para salir de todos los programas abiertos.
- Puntee en **Cerrar Switcher Bar** para cerrar el menú.

En la tabla siguiente se muestra una lista parcial de los programas instalados en el dispositivo. Para ver los programas adicionales que puede instalar en el dispositivo, consulte el CD Dell™ Companion.

| Icono | Programa | Descripción |
|-------------------------------------------------------------------------------------|--------------------|----------------------------------------------------------------------|
|  | ActiveSync | Sincroniza la información entre el dispositivo y el ordenador. |
|  | Calendario | Realiza un seguimiento de las citas y crea convocatorias de reunión. |
|  | Contactos | Mantiene una lista de los amigos y colegas. |
|  | Bandeja de entrada | Envía y recibe mensajes de correo electrónico. |

| Icono | Programa | Descripción |
|-----------------------------------------------------------------------------------|--------------------------|---------------------------------------------------------------------------------------|
|  | Pocket Internet Explorer | Navega por sitios Web y WAP, y descarga nuevos programas y archivos de Internet. |
|  | Notas | Crea notas escritas a mano o tecladas, dibujos o grabaciones. |
|  | Tareas | Realiza un seguimiento de las tareas. |
|  | Pocket Excel | Crea libros nuevos, o muestra y edita libros de Excel creados en el ordenador. |
|  | MSN Messenger | Envía y recibe mensajes instantáneos a sus contactos de MSN Messenger. |
|  | Pocket Word | Crea documentos nuevos, o muestra y edita documentos de Word creados en el ordenador. |

Barra de navegación y barra de comandos

La barra de navegación se encuentra en la parte superior de la pantalla. Muestra el programa activo y la hora actual, y permite pasar a otros programas y cerrar pantallas.

La barra de comandos se encuentra en la parte inferior de la pantalla, y sirve para realizar tareas dentro de los programas. La barra de comandos incluye nombres de menú, iconos y el icono del panel de entrada. Para crear un elemento nuevo en el programa actual, púntee en **Nuevo**. Para ver el nombre de un icono, púntee y mantenga el lápiz en el icono. Arrastre el lápiz lejos del icono para que no se ejecute el comando.

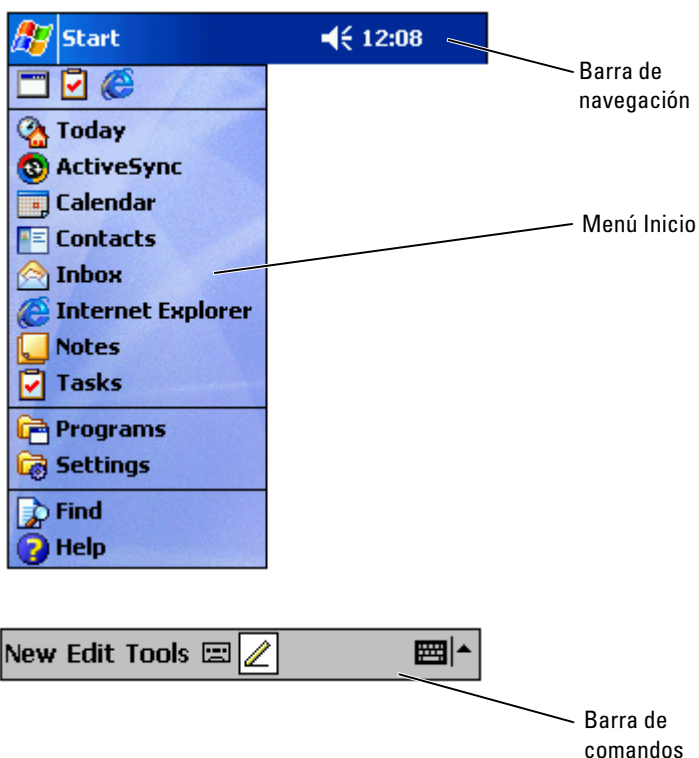

Menús emergentes

Los menús emergentes permiten seleccionar rápidamente una acción para un elemento. Por ejemplo, puede utilizar el menú emergente de la lista de contactos para eliminar un contacto, hacer una copia de un contacto o enviar un mensaje de correo electrónico a un contacto. Las acciones de los menús emergentes varían de un programa a otro. Para acceder a un menú emergente, púntee y mantenga el lápiz en el nombre de un elemento. Cuando aparezca el menú, levante el lápiz y púntee en la acción que desea realizar. Para cerrar el menú sin realizar una acción, púntee en cualquier parte fuera del menú.

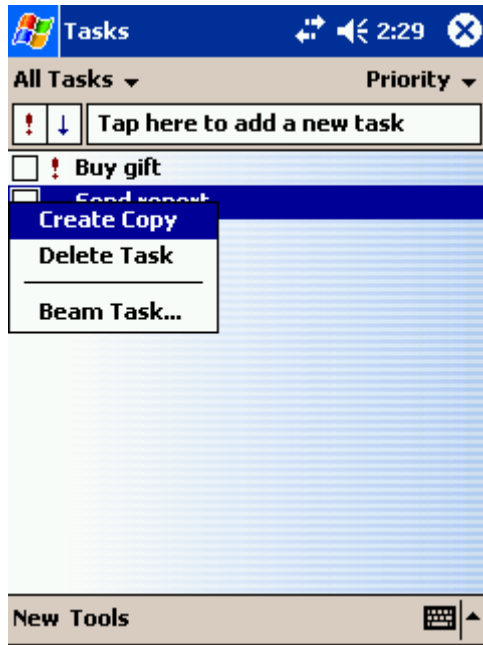

Búsqueda y organización de información

La función de búsqueda del dispositivo ayuda a localizar información rápidamente.

En el menú **Inicio**, puntee en **Buscar**. Introduzca el elemento que desea buscar, seleccione un tipo de dato en el menú desplegable y, a continuación, puntee en **Ir** para iniciar la búsqueda.

También puede utilizar el Explorador de archivos para buscar archivos en el dispositivo y para organizarlos en carpetas. En el menú **Inicio**, puntee en **Programas** y luego en **Explorador de archivos**.

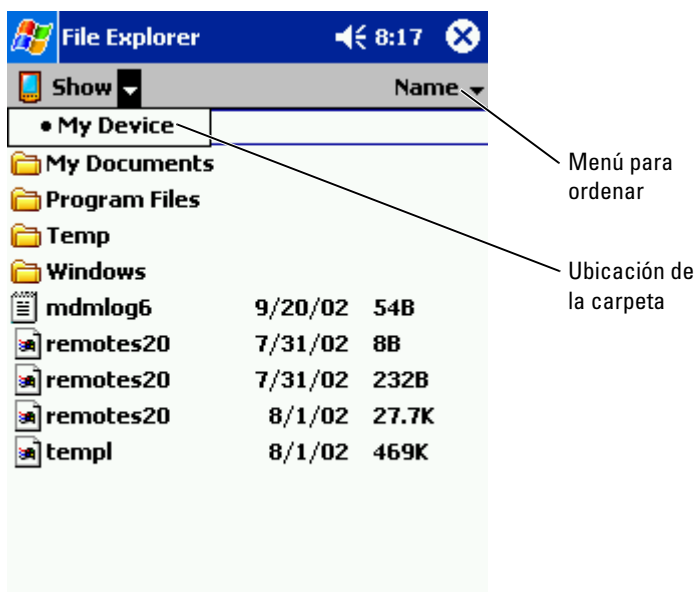

Copia de seguridad de los datos

Para prevenir o minimizar la pérdida de datos, debe realizar periódicamente una copia de seguridad de los datos almacenados en el dispositivo. Utilice ActiveSync para sincronizar los archivos del dispositivo con los archivos del ordenador. También puede arrastrar archivos desde el dispositivo y soltarlos en el ordenador mediante el Explorador de Windows. Para obtener más información, consulte la Ayuda de ActiveSync en el ordenador.

Introducción de información

Introducción de texto mediante el panel de entrada

Escritura en la pantalla

Cómo dibujar en la pantalla

Grabación de un mensaje

Utilización de Mi texto

Existen varias opciones para introducir información:

- Utilizar el panel de entrada para introducir texto tecleado mediante el teclado de la pantalla u otro método de entrada.
- Escribir directamente en la pantalla con el lápiz.
- Trazar dibujos en la pantalla con el lápiz.
- Hablar por el micrófono del dispositivo para grabar un mensaje.

Utilice Microsoft® ActiveSync® para sincronizar información del ordenador con el dispositivo o para copiar información del ordenador en el dispositivo. Para obtener más información sobre ActiveSync, consulte la Ayuda de ActiveSync en el ordenador.

Introducción de texto mediante el panel de entrada

Puede utilizar el panel de entrada para introducir información en cualquier programa del dispositivo. Puede teclear utilizando el teclado de la pantalla, o puede escribir mediante el reconocedor de letras, el reconocedor de bloques o el transcriptor. Los caracteres aparecen en la pantalla como texto tecleado.

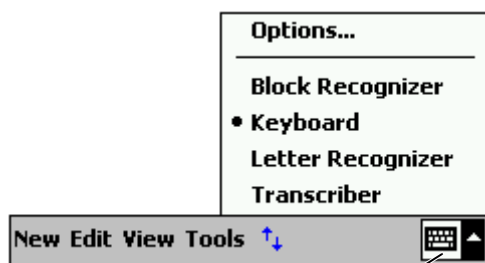

Ícono del panel de entrada

Para mostrar u ocultar el panel de entrada, puntee en el icono del panel de entrada. Puntee en la flecha situada junto al icono del panel de entrada para cambiar los métodos de entrada.

Cuando utilice el panel de entrada, el dispositivo se anticipará a la palabra que usted esté escribiendo y la mostrará encima del panel de entrada. Cuando puntee en la palabra que se muestra, ésta se insertará en el punto de inserción. Cuanto más utilice el dispositivo, a más palabras será capaz de anticiparse.

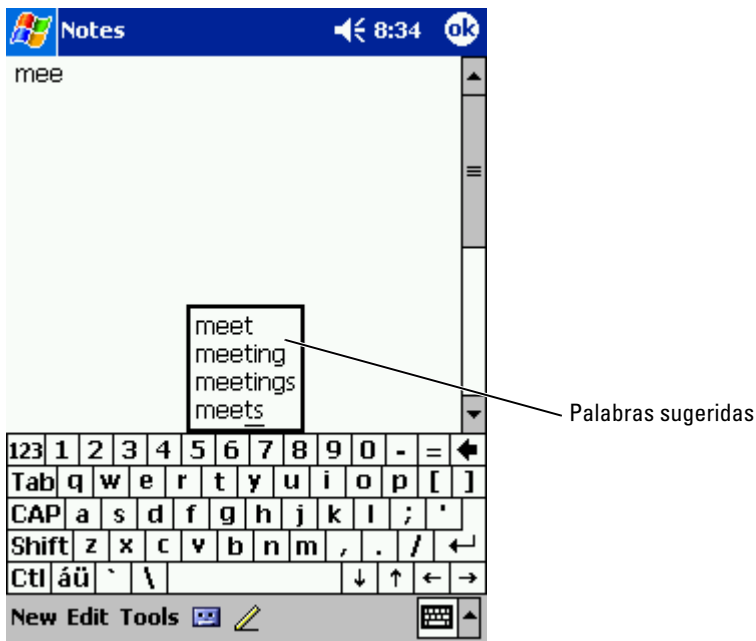

Para cambiar las opciones de sugerencia de palabras, como por ejemplo, el número de palabras sugeridas:

- 1 Puntee en el botón **Inicio** y luego en **Configuración**.
- 2 Puntee en la ficha **Personal**, en **Entrada** y, a continuación, en **Completar palabra**.
- 3 Seleccione los valores que desee y puntee en **Aceptar**.

Escritura con el teclado de pantalla

- 1 Puntee en la flecha situada junto al icono del panel de entrada y, a continuación, puntee en **Teclado**.
- 2 Puntee en las teclas del teclado de la pantalla con el lápiz.

Reconocedor de letras

El reconocedor de letras permite utilizar el lápiz para escribir letras en la pantalla tal como lo haría en un papel.



NOTA: El reconocedor de letras se incluye con los sistemas operativos en español, inglés, francés, alemán e italiano. Las otras versiones no admiten esta opción.

- 1 Puntee en la flecha situada junto al icono del panel de entrada y, a continuación, puntee en **Reconocedor de letras**.
- 2 Con el lápiz, escriba una letra entre las líneas que aparecen en la parte inferior de la pantalla.

Las letras se convierten en texto tecleado en la pantalla. Para obtener instrucciones específicas sobre cómo utilizar el reconocedor de letras, puntee en el signo de interrogación que se encuentra junto al área de escritura.



NOTA: Puntee en **Demo** para ver los trazos de caracteres que el dispositivo puede reconocer.

Reconocedor de bloques

El reconocedor de bloques permite utilizar trazos de caracteres parecidos a los que utilizan otros dispositivos de bolsillo.



NOTA: El reconocedor de bloques se incluye con los sistemas operativos en español, inglés, francés, alemán e italiano. Las otras versiones no admiten esta opción.

- 1 Puntee en la flecha situada junto al icono del panel de entrada y, a continuación, puntee en **Reconocedor de bloques**.
- 2 Con el lápiz, escriba un trazo de carácter en el recuadro que aparece en la parte inferior de la pantalla.

Los trazos de carácter se convierten en texto tecleado en la pantalla. Para obtener instrucciones específicas sobre cómo utilizar el reconocedor de bloques, puntee en el signo de interrogación que se encuentra junto al área de escritura.



NOTA: Puntee en **Demo** para ver los trazos de caracteres que el dispositivo puede reconocer.

Transcriptor

El transcriptor permite escribir con el lápiz en cualquier parte de la pantalla de forma parecida a como lo haría en un papel. A diferencia del reconocedor de letras y el reconocedor de bloques, esta opción permite escribir una o más frases y, a continuación, hacer una pausa para dejar que el transcriptor cambie los caracteres escritos por caracteres tecleados.



NOTA: El transcriptor se incluye con los sistemas operativos en inglés, francés y alemán. Las otras versiones no admiten esta opción.

- 1 Puntee en la flecha situada junto al icono del panel de entrada y, a continuación, puntee en **Transcriptor**.
- 2 Con el lápiz, escriba en cualquier parte de la pantalla.

Cuando haga una pausa, el transcriptor convertirá los caracteres escritos en caracteres teclados. Para obtener instrucciones específicas sobre cómo utilizar el transcriptor, puntee en el signo de interrogación situado en la esquina inferior derecha de la pantalla.

Edición de texto escrito

Para modificar o formatear texto teclado, primero debe seleccionarlo:

- 1 Arrastre el lápiz a lo largo del texto que desea seleccionar.
- 2 Puntee y mantenga el lápiz en el texto seleccionado.
- 3 Puntee en el comando de edición apropiado en el menú emergente.

También puede puntear en **Edición**, en la parte inferior de la pantalla, para seleccionar los comandos de edición.

Escritura en la pantalla

En cualquier programa que acepte texto escrito, como la aplicación Notas y la ficha **Notas** de algunos programas, puede utilizar el lápiz para escribir directamente en la pantalla. Puede editar y formatear lo que ha escrito, y convertir la información en texto posteriormente.



NOTA: Es posible que algunos programas que aceptan texto no incluyan el icono de pluma. Consulte la documentación de dichos programas para saber cómo puede pasar al modo de escritura.

Para escribir en la pantalla, puntee en el icono de pluma para pasar al modo de escritura. Se muestran líneas en la pantalla para ayudarle a escribir.



Edición de texto escrito

Para editar o formatear texto escrito, primero debe seleccionarlo:

- 1 Puntee en el icono de pluma para anular su selección.
- 2 Arrastre el lápiz a lo largo del texto que desea seleccionar.
- 3 Puntee y mantenga el lápiz en el texto seleccionado.
- 4 Puntee en el comando de edición apropiado en el menú emergente.

También puede puntear en **Edición**, en la parte inferior de la pantalla, para seleccionar los comandos de edición.

- 5 Puntee en el icono de pluma para regresar al modo de escritura.

Para convertir texto escrito en texto de imprenta, puntee en **Herramientas** y luego en **Reconocer**.

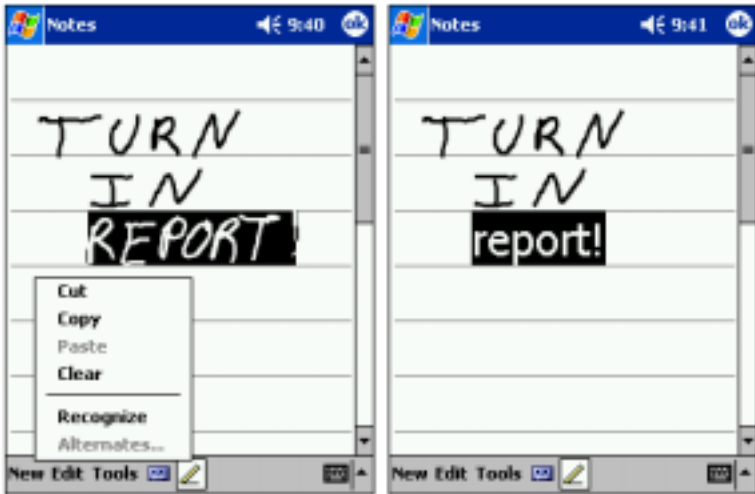

Si desea convertir sólo determinadas palabras, selecciónelas antes de puntear en **Reconocer**, o bien puntee y mantenga el lápiz en las palabras seleccionadas y luego puntee en **Reconocer** en el menú emergente. Si una palabra no se reconoce, no se convertirá en texto de imprenta.

Si la conversión es incorrecta, puede seleccionar palabras diferentes en la lista de alternativas o regresar al texto escrito original:

- 1 Puntee y mantenga el lápiz en la palabra incorrecta.
- 2 En el menú emergente, puntee en **Alternativos**.
Aparece un menú con una lista de palabras alternativas.
- 3 Puntee en la palabra correcta o en el texto escrito en la parte superior del menú para regresar al texto escrito original.

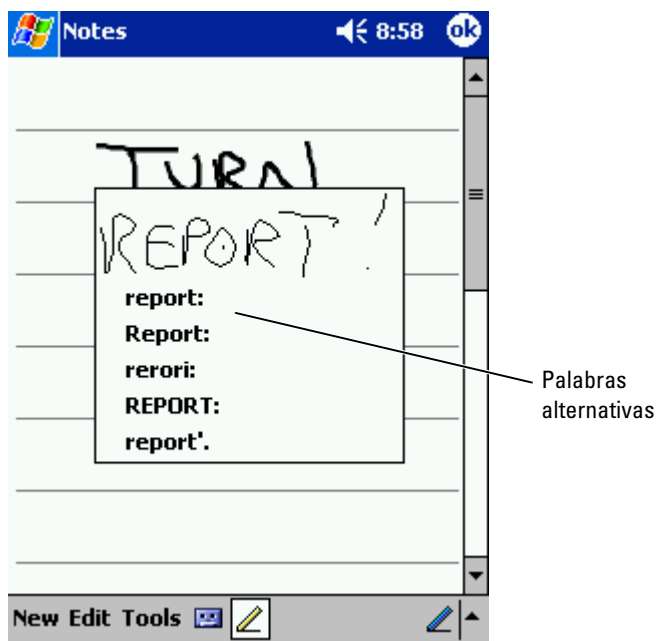

- Escriba claramente.
- Escriba sobre las líneas y, en las letras que tengan extremos inferiores, escríbalos debajo de la línea. Trace la intersección de la “t” y escriba los apóstrofes debajo de la línea superior para evitar que se confundan con las palabras de arriba. Escriba los puntos y las comas encima de la línea.
- Para un mejor reconocimiento, pruebe a cambiar el nivel de zoom a 300% utilizando el menú **Herramientas**.
- Escriba las letras de una palabra juntas y deje espacios grandes entre las palabras, de manera que el dispositivo pueda determinar fácilmente dónde comienzan y terminan las palabras.
- Las palabras con guiones, las palabras que utilizan caracteres especiales como acentos y algunos signos de puntuación no se pueden convertir.
- No es posible agregar texto escrito a una palabra para cambiarla una vez que se haya reconocido. Deberá borrar la palabra escrita y escribir la nueva palabra.

Cómo dibujar en la pantalla

Puede dibujar en la pantalla del mismo modo que escribe en ella; sin embargo, la selección y la edición de dibujos son diferentes a la selección y edición de texto escrito. Por ejemplo, es posible cambiar el tamaño de los dibujos seleccionados, pero no del texto escrito.

Creación de un dibujo

 **NOTA:** Para ampliar o reducir la visión del dibujo, puntee en **Herramientas** y luego en un nivel de zoom.

En el primer trazo que realice, cruce tres renglones. Aparece un cuadro de dibujo. Los trazos posteriores que toquen o que estén dentro del cuadro de dibujo formarán parte del dibujo. Los dibujos que no crucen los tres renglones se tratarán como texto escrito.

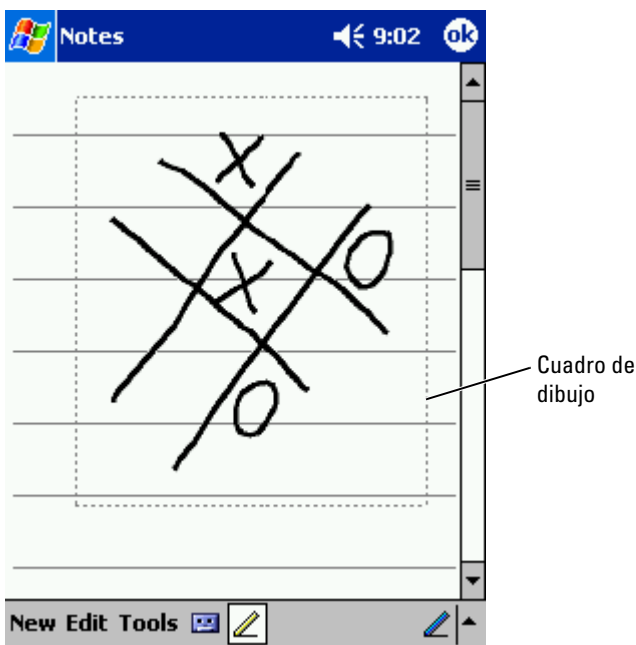

Edición de un dibujo

Para editar o formatear un dibujo, primero debe seleccionarlo:

- 1 Puntee y mantenga el lápiz en el dibujo hasta que aparezca el selector.
Para seleccionar varios dibujos, anule la selección del icono de pluma y arrastre para seleccionar los dibujos.
 - 2 Puntee y mantenga el lápiz en el dibujo seleccionado y, a continuación, puntee en un comando de edición del menú emergente.
 - 3 Puede cortar, copiar y pegar los dibujos seleccionados; para ello, puntee y mantenga el lápiz en el dibujo seleccionado y, a continuación, puntee en un comando de edición del menú emergente.
- También puede puntear en **Edición**, en la parte inferior de la pantalla, para seleccionar los comandos de edición.

Para cambiar el tamaño de un dibujo, asegúrese de que el icono de pluma no esté seleccionado y arrastre un selector.

Grabación de un mensaje

En cualquier programa en el que se pueda escribir o dibujar en la pantalla, también será posible capturar rápidamente ideas, recordatorios y números de teléfono grabando un mensaje. En las aplicaciones Calendario, Tareas y Contactos, puede incluir una grabación en la ficha **Notas**. En la aplicación Notas, puede crear una grabación independiente o bien puede incluir una grabación en una nota escrita. Si desea incluir una grabación en una nota, abra primero la nota. En la aplicación Bandeja de entrada, puede agregar una grabación a un mensaje de correo electrónico.

Para grabar un mensaje:

- 1 Sostenga el micrófono cerca de su boca u otra fuente de sonido.
- 2 Presione y mantenga presionado el botón de grabación, situado en la parte lateral del dispositivo, hasta que se emita un sonido.
- 3 Mientras mantiene presionado el botón de grabación, realice la grabación.
- 4 Para dejar de grabar, suelte el botón de grabación.

El dispositivo emitirá un sonido dos veces. La nueva grabación aparecerá en la lista de notas o como un icono incorporado.



NOTA: También puede realizar una grabación punteando en el icono de grabación en la barra de herramientas de grabación.

Para reproducir una grabación, púntee en el nombre de la misma en la lista o púntee en el icono de altavoz en la nota.

Utilización de Mi texto

Cuando utilice la bandeja de entrada o MSN Messenger, puede utilizar Mi texto para insertar rápidamente mensajes predefinidos o de uso frecuente. Para insertar un mensaje, púntee en **Mi texto** y luego en un mensaje.



 **NOTA:** Es posible agregar texto al mensaje de Mi texto una vez que se ha insertado.

Para editar un mensaje de Mi texto:

- 1 En la bandeja de entrada o en MSN Messenger, púntee en **Herramientas**.
- 2 Púntee en **Modificar mensajes de texto**.
- 3 Realice los cambios necesarios y púntee en **Aceptar**.

Ajuste de la configuración

Ficha Personal

Ficha Sistema

Ficha Conexiones

Puede ajustar la configuración del dispositivo para adaptarlo a su forma de trabajar. Para ver las opciones disponibles, puntee en el botón **Inicio** y luego en **Configuración**.



NOTA: Según las características del dispositivo, las fichas pueden contener a su vez fichas y elementos adicionales.

Consulte la Ayuda de Pocket PC en el dispositivo para obtener información adicional sobre cómo ajustar la configuración (puntee en el botón **Inicio** y luego en **Ayuda**).

Ficha Personal

- **Botones:** asigne los programas que deben iniciarse al presionar los botones de hardware.
- **Entrada:** ajuste la configuración del método de entrada, de la conclusión de palabra y de otras opciones.
- **Menús:** agregue o quite elementos en el menú **Inicio**.
- **Botón de navegación:** configure el dispositivo de modo que pueda pulsar el centro del botón de navegación para realizar funciones similares a cuando se pulsa <Intro> en un teclado.
- **Información del propietario:** introduzca la información de contacto.
- **Contraseña:** establezca una contraseña para proteger los datos almacenados en el dispositivo.
- **Sonidos y notificación:** ajuste el volumen y establezca las notificaciones. Para obtener más información, consulte el apartado “Notificaciones” en la página 74.
- **Hoy:** personalice la apariencia de la pantalla Hoy y la información que ésta muestra.

Ficha Sistema

- **Acerca de:** busque información sobre el software Mobile™ 2003 de Microsoft® Windows para Pocket PC y el dispositivo.
- **Brillo:** ajuste la configuración del brillo para ahorrar energía.

- **Certificados:** visualice o elimine los certificados almacenados en el dispositivo. Los certificados le ayudan a establecer su identidad y la de otros ordenadores a fin de evitar que usuarios no autorizados puedan acceder a sus datos.
- **Reloj:** cambie la hora o establezca la alarma.
- **Micrófono:** ajuste la ganancia del micrófono.
- **Energía:** revise la batería o el estado de la carga. Establezca el tiempo durante el que el dispositivo puede permanecer inactivo antes de apagarse.
- **Configuración regional:** visualice y cambie el formato de la configuración regional, como la moneda, la hora y la fecha.
- **Quitar programas:** quite programas del dispositivo. Para obtener más información, consulte el apartado “Adición y eliminación de programas” en la página 75.
- **Pantalla:** ajuste la pantalla si el dispositivo no responde correctamente a los punteos.
- **Switcher Bar:** ajuste la configuración de la utilidad para iniciar el programa Switcher Bar.
- **Información del sistema:** visualice información técnica del dispositivo.

Ficha Conexiones

- **Transferir:** reciba rayos infrarrojos de otros dispositivos.
- **Bluetooth:** encienda y apague la radio Bluetooth™, y cree y edite dispositivos asociados. De forma predeterminada, la radio Bluetooth está apagada.
- **Conexiones:** agregue y configure conexiones de módem o de servidor.
- **Ethernet inalámbrica:** configure los valores del adaptador de red.

Utilización de Microsoft[®] ActiveSync[®]

Acerca de ActiveSync

Instalación y uso de ActiveSync

Acerca de ActiveSync

ActiveSync permite sincronizar la información del ordenador con la información del dispositivo. El proceso de sincronización compara los datos del dispositivo con los datos del ordenador y los actualiza con la información más reciente. Por ejemplo,

- Mantener actualizados los datos de Microsoft Pocket Outlook sincronizando el dispositivo con los datos de Microsoft Outlook del ordenador.
- Sincronizar los archivos de Microsoft Word y Microsoft Excel entre el dispositivo y el ordenador. Los archivos se convierten automáticamente al formato correcto.



NOTA: De forma predeterminada, ActiveSync no sincroniza automáticamente todos los tipos de información. Puede cambiar las opciones de ActiveSync para sincronizar tipos específicos de información.

Con ActiveSync, también puede:

- Realizar copias de seguridad y restaurar los datos del dispositivo.
- Copiar (en lugar de sincronizar) archivos entre el dispositivo y el ordenador.
- Seleccionar un modo de sincronización para controlar cuándo ocurre la sincronización. Por ejemplo, puede sincronizar continuamente o sólo cuando seleccione el comando de sincronización.
- Seleccionar qué tipos de información se sincronizan y controlar cuántos datos se sincronizan. Por ejemplo, puede seleccionar cuántas semanas de citas pasadas desea sincronizar.

Para sincronizar los datos, es necesario tener las versiones de ActiveSync para Microsoft Windows® y Pocket PC. Deberá instalar la versión para Windows de ActiveSync en el ordenador mediante el CD Dell™ Companion. La versión para el Pocket PC ya viene instalada en el dispositivo.



NOTA: Antes de conectar el dispositivo a un ordenador por primera vez, debe instalar ActiveSync en el ordenador mediante el CD Dell™ Companion.

Instalación y uso de ActiveSync

Para instalar ActiveSync:

- 1 Inserte el CD Dell Companion.
- 2 Pulse en el triángulo amarillo para acceder al menú principal.
- 3 Pulse **Comience aquí**.
- 4 Pulse **Instalar ActiveSync** y siga las instrucciones que aparecen en la pantalla.

Una vez que se haya completado la instalación, el asistente para la instalación de ActiveSync le ayudará a conectar el dispositivo al ordenador, a establecer una asociación para poder sincronizar la información entre el dispositivo y el ordenador, y a personalizar la configuración de la sincronización. El primer proceso de sincronización se iniciará automáticamente cuando concluya el asistente.

Durante la primera sincronización, la información almacenada en la aplicación Outlook del ordenador se copiará en las aplicaciones Calendario, Contactos y Tareas del dispositivo.

Una vez que haya configurado ActiveSync y haya completado el primer proceso de sincronización, podrá iniciar la sincronización desde el dispositivo. Para pasar a ActiveSync en el dispositivo, puntee en el botón **Inicio** y luego en **ActiveSync**. Si tiene una tarjeta LAN inalámbrica, puede sincronizar de forma remota desde el dispositivo.

Para encontrar información sobre cómo utilizar ActiveSync en el dispositivo, abra ActiveSync en el dispositivo, puntee en el botón **Inicio** y, a continuación, puntee en **Ayuda**.

Para encontrar información sobre cómo utilizar ActiveSync en el ordenador, abra ActiveSync en el ordenador y pulse **Ayuda**→ **Ayuda de Microsoft ActiveSync**.

Programación y comunicaciones

Acerca de Microsoft® Pocket Outlook

Calendario

Contactos

Tareas

Notas

Bandeja de entrada

Notificaciones

Acerca de Microsoft® Pocket Outlook

Pocket Outlook incluye las aplicaciones Calendario, Contactos, Tareas, Bandeja de entrada y Notas. Puede utilizar estos programas de forma individual o conjunta. Por ejemplo, puede utilizar las direcciones de correo electrónico almacenadas en Contactos para enviar mensajes de correo electrónico en la bandeja de entrada.

Con Microsoft ActiveSync®, es posible sincronizar información de Microsoft Outlook o Microsoft Exchange del ordenador con el dispositivo. También puede sincronizar esta información directamente con un servidor Exchange. Cada vez que se realiza una sincronización, ActiveSync compara los cambios realizados en el dispositivo y en el ordenador o servidor, y actualiza ambos sistemas con la información más reciente. Para obtener más información sobre cómo utilizar ActiveSync, consulte la Ayuda de ActiveSync en el ordenador.

Puede pasar a cualquiera de los programas siguientes por medio del menú Inicio.

Calendario

La aplicación Calendario sirve para programar citas, como reuniones y otros eventos. Puede consultar las citas en una de las varias vistas (Agenda, Día, Semana, Mes y Año) y cambiar fácilmente de vista utilizando el menú de vista. Puntee en el icono de hoy para ver la fecha actual.

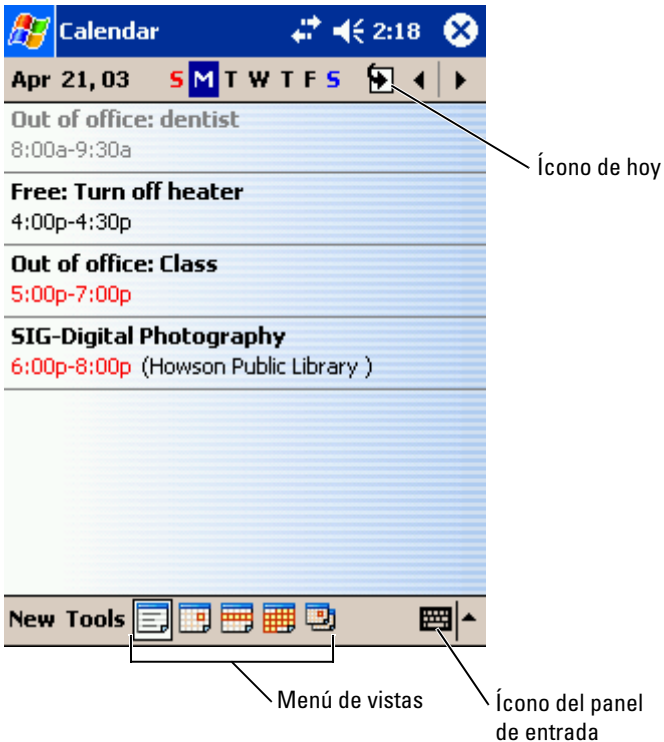

NOTA: Para personalizar el calendario, por ejemplo, si desea cambiar el primer día de la semana, puntee en **Herramientas** y luego en **Opciones**.

Para crear una cita:

- 1 En la vista por día o por semana, puntee en la fecha y hora que desee para la cita.
- 2 Puntee en **Nuevo**.
- 3 Puntee en un campo para seleccionarlo y, a continuación, introduzca una descripción y una ubicación mediante el panel de entrada.
- 4 Si es necesario, puntee en la fecha y hora para cambiarlas.
- 5 Si desea ver todos los campos disponibles, puntee en el icono del panel de entrada para ocultarlo. Introduzca la información restante, si es necesario.

- 6 Para agregar notas, púntee en la ficha **Notas**.
Puede introducir texto, dibujar o crear una grabación. Para obtener más información sobre cómo crear notas, consulte el apartado “Notas” en la página 68.
- 7 Cuando haya terminado de introducir la información, púntee en **Aceptar** para regresar al calendario.

Si desea recibir una notificación sobre una cita, seleccione **Avisar** en la configuración de la cita. Las notificaciones se pueden configurar por medio del icono de sonidos y notificaciones. Para obtener más información, consulte el apartado “Notificaciones” en la página 74.

Uso de la pantalla de resumen

Cuando púntee en una cita del calendario, aparecerá una pantalla de resumen. Para cambiar la cita, púntee en **Edición**.

Creación de convocatorias de reuniones

Puede utilizar el calendario para establecer reuniones con usuarios de Outlook o Pocket Outlook. La convocatoria de reunión se crea automáticamente al sincronizar la bandeja de entrada o al conectarse al servidor de correo electrónico. Para establecer la forma en que desea que se envíen las convocatorias de reunión, púntee en **Herramientas** y luego en **Opciones**. Si envía y recibe mensajes de correo electrónico a través de ActiveSync, seleccione **ActiveSync**.

Para programar una reunión:

- 1 Cree una cita.
- 2 En la ficha **Cita**, púntee en el panel de entrada para ocultarlo y luego púntee en **Asistentes**.

En el campo **Asistentes** se enumeran las direcciones de correo electrónico que ha introducido en **Contactos**.

- 3 Seleccione los asistentes a la reunión.

El aviso de la reunión se crea automáticamente y se coloca en la carpeta **Bandeja de salida**.

Para obtener más información sobre cómo enviar y recibir convocatorias de reunión, púntee en el botón **Inicio**, en **Ayuda** y, a continuación, en **Calendario** o en **Bandeja de entrada**.

Contactos

La aplicación Contactos sirve para mantener una lista de sus amigos y colegas. También puede compartir rápidamente la información de Contactos con otros usuarios de dispositivos mediante el puerto de infrarrojos.

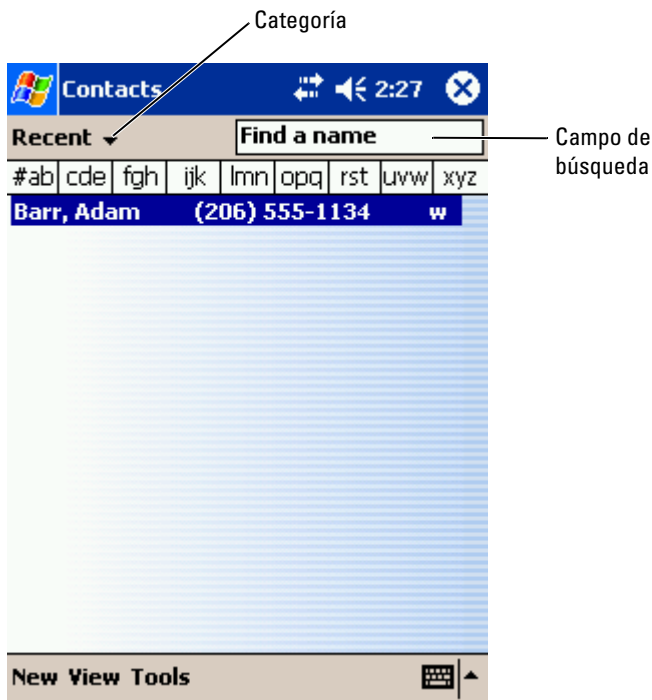

 **NOTA:** Para cambiar la forma en que se muestra la información en la lista, púntee en **Herramientas** y luego en **Opciones**.

Para crear un contacto:

- 1 Púntee en el botón **Inicio** y luego en **Contactos**.
- 2 Púntee en **Nuevo**.
- 3 Utilizando el panel de entrada, introduzca un nombre y otra información para el contacto. Desplácese hacia abajo para ver todos los campos disponibles.

- 4 Para asignar el contacto a una categoría, púntee en **Categorías** y seleccione una categoría de la lista.
En la lista de contactos, puede mostrar los contactos ordenados por categoría.
- 5 Para agregar notas, púntee en la ficha **Notas**. Puede introducir texto, dibujar o crear una grabación. Para obtener más información sobre cómo crear notas, consulte el apartado “Notas” en la página 68.
- 6 Cuando haya terminado de introducir la información, púntee en **Aceptar** para regresar al calendario.

Búsqueda de un contacto

Puede buscar un contacto utilizando uno de los métodos siguientes:

- En la aplicación Contactos, introduzca el nombre de un contacto en el campo situado bajo la barra de navegación. Para mostrar todos los contactos, borre el texto del cuadro o púntee en la flecha a la derecha del mismo.
- En Contactos, púntee en la lista de categorías (etiquetada de forma predeterminada como **Todos los contactos**) y seleccione una categoría. Para ver nuevamente todos los contactos, púntee en **Todos los contactos**. Para ver un contacto que no esté asignado a una categoría, seleccione **Ninguno**.
- Para ver los nombres de las compañías para las que trabajan los contactos, púntee en **Ver** en la lista de contactos y luego púntee en **Por compañía**. El número de contactos que trabajan para una compañía concreta se mostrará a la derecha del nombre de dicha compañía.
- Púntee en el botón **Inicio**, en **Buscar** y, a continuación, en el nombre del contacto. En el menú desplegable **Tipo**, púntee en **Contactos** y luego en **Ir**.

Uso de la pantalla de resumen

Cuando púntee en un contacto de la lista de contactos, aparecerá una pantalla de resumen. Para cambiar la información de contacto, púntee en **Edición**.

Tareas



NOTA: Para cambiar la forma en que se muestra la información en la lista, púntee en **Herramientas** y luego en **Opciones**.

La aplicación Tareas sirve para mantener una lista de las cosas que debe hacer.

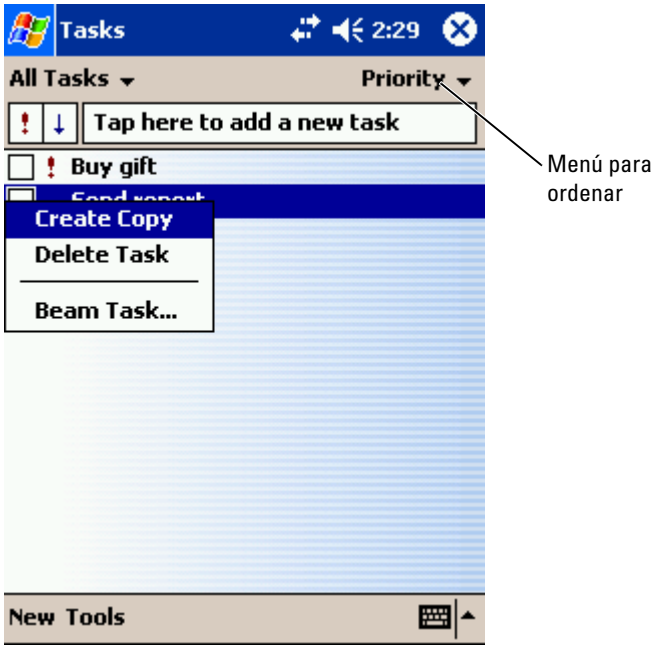

Para crear una tarea:

- 1 Puntee en el botón **Inicio** y luego en **Tareas**.
- 2 Puntee en **Nuevo**.
- 3 Introduzca una descripción mediante el panel de entrada.
- 4 Si es necesario, introduzca una fecha de inicio y una fecha de vencimiento u otra información punteando primero en el campo. Si desea ver todos los campos disponibles, puntee en el icono del panel de entrada para ocultarlo.
- 5 Para asignar la tarea a una categoría, puntee en **Categorías** y seleccione una categoría de la lista. En la lista de tareas, puede mostrar las tareas ordenadas por categoría.
- 6 Para agregar notas, puntee en la ficha **Notas**. Puede introducir texto, dibujar o crear una grabación. Para obtener más información sobre cómo crear notas, consulte el apartado “Notas” en la página 68.
- 7 Cuando haya terminado de introducir la información, puntee en **Aceptar** para regresar al calendario.



NOTA: Para crear rápidamente una tarea con un solo asunto, púntee en **Herramientas** y luego en **Barra de entrada**. Púntee en **Púntee aquí para nueva tarea** e introduzca la información de la tarea.

Notas

La aplicación Notas permite capturar rápidamente pensamientos, recordatorios, ideas, dibujos y números de teléfono. Puede crear una nota escrita o una grabación. También puede incluir una grabación en una nota. Si una nota está abierta cuando cree la grabación, ésta se incluirá en la nota como un icono. Si no hay ninguna nota abierta, la grabación se guardará como una grabación independiente.

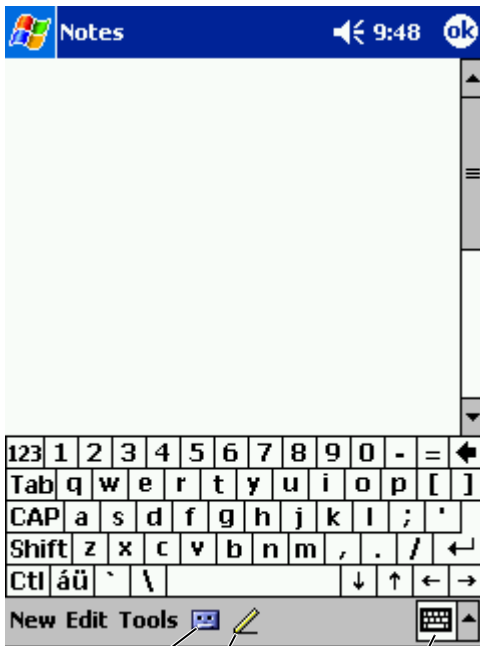

Ícono de grabación

Ícono del panel de entrada

Ícono de pluma

Para crear una nota:

- 1 Puntee en el menú **Inicio** y luego en **Notas**.
- 2 Puntee en **Nuevo**.
- 3 Cree la nota escribiendo, dibujando, tecleando o realizando una grabación. Para obtener más información sobre cómo utilizar el panel de entrada, escribir y dibujar en la pantalla, y crear grabaciones, consulte el apartado “Introducción de información” en la página 41.

Bandeja de entrada

La aplicación Bandeja de entrada sirve para enviar y recibir mensajes de correo electrónico:

- Sincronice mensajes de correo electrónico utilizando Exchange o Outlook en el ordenador.
- Envíe y reciba mensajes de correo electrónico conectándose directamente a un servidor de correo electrónico a través de un ISP o una red.

Sincronización de mensajes de correo electrónico

Puede sincronizar mensajes de correo electrónico junto con el resto de los datos si activa la sincronización de la bandeja de entrada en ActiveSync. Para obtener más información sobre cómo activar la sincronización de la bandeja de entrada, consulte la Ayuda de ActiveSync en el ordenador.



NOTA: También puede sincronizar los mensajes de correo electrónico con el ordenador desde una ubicación remota. Para obtener más información, consulte el apartado “Cómo conectarse” en la página 99.

Durante la sincronización:

- Los mensajes se copian de las carpetas de correo electrónico de los programas Exchange o Outlook del ordenador en la carpeta **ActiveSync** de la bandeja de entrada del dispositivo. De manera predeterminada, recibirá:
 - Los mensajes de los últimos 3 días
 - Las primeras 100 líneas de cada mensaje
 - Los archivos adjuntos cuyo tamaño sea inferior a 100 KB
- Los mensajes de correo electrónico de la carpeta **Bandeja de salida** del dispositivo se transfieren a los programas Exchange o Outlook del ordenador, y luego se envían desde dichos programas.

- Para transferir los mensajes de correo electrónico almacenados en las subcarpetas del ordenador, debe seleccionarlos en ActiveSync.

Conexión directa con un servidor de correo electrónico

Además de sincronizar mensajes de correo electrónico con el ordenador, puede enviar y recibir mensajes de correo electrónico conectándose a un servidor de correo electrónico mediante un módem o una tarjeta de red conectados al dispositivo. Para ello, deberá establecer una conexión remota a una red o un ISP, y una conexión al servidor de correo electrónico. Para obtener más información, consulte el apartado “Cómo conectarse” en la página 99.

Cuando se conecte al servidor de correo electrónico:

- Los mensajes nuevos se descargarán en la carpeta **Bandeja de entrada** del dispositivo.
- Se enviarán los mensajes de la carpeta **Bandeja de salida** del dispositivo.
- Los mensajes que se hayan eliminado del servidor de correo electrónico se borrarán de la carpeta **Bandeja de entrada** del dispositivo.

Los mensajes que reciba directamente de un servidor de correo electrónico se vincularán al servidor de correo electrónico, no al ordenador. Cuando borre un mensaje en el dispositivo, también se borrará del servidor de correo electrónico la próxima vez que se conecte, según la configuración que haya seleccionado en ActiveSync.

Cuando trabaja sin conexión, puede leer y responder los mensajes mientras está conectado al servidor de correo electrónico. Los mensajes se envían tras puntear en **Enviar**, lo cual supone un ahorro de espacio en el dispositivo.

Una vez que haya descargado los encabezados de los mensajes nuevos o mensajes parciales, puede desconectarse del servidor de correo electrónico y decidir qué mensajes desea descargar completamente. La próxima vez que se conecte, la aplicación Bandeja de entrada descargará los mensajes que haya marcado para la recuperación y enviará los mensajes que haya redactado.

Utilización de la lista de mensajes

Los mensajes que recibe se muestran en la lista de mensajes. De forma predeterminada, los mensajes recibidos más recientemente se muestran antes en la lista.

Cuando reciba un mensaje, puntee en él para abrirlo. Los mensajes no leídos se muestran en negrita.

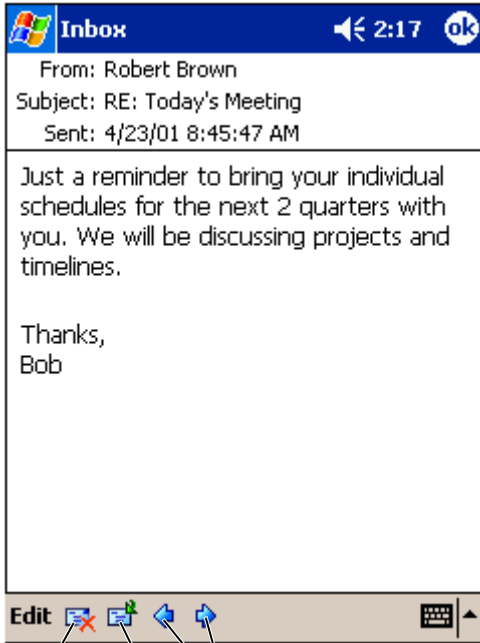

Ícono de
eliminación

Ícono de reenvío

Mensaje anterior/siguiente

Cuando se conecte al servidor de correo electrónico o se sincronice con el ordenador, recibirá de forma predeterminada:

- Los mensajes de los últimos 5 días
- Las primeras 100 líneas de cada mensaje nuevo
- Los archivos adjuntos cuyo tamaño sea inferior a 100 KB

Los mensajes originales permanecen en el servidor de correo electrónico del ordenador. Puede marcar los mensajes que desee recuperar completamente durante la siguiente sincronización o conexión al servidor de correo electrónico. En la lista de mensajes, púntee y mantenga el lápiz en el mensaje que desea recuperar. En el menú emergente, púntee en **Marcar para descarga**. Los iconos de la lista de mensajes de la bandeja de entrada indican el estado de los mensajes.

Especifique sus preferencias de descarga cuando configure el servicio o seleccione las opciones de sincronización. Puede cambiar la configuración en cualquier momento:

- Las opciones de sincronización de la bandeja de entrada se cambian mediante las opciones de ActiveSync. Para obtener más información, consulte la Ayuda de ActiveSync en el ordenador.
- Las opciones de las conexiones directas al servidor de correo electrónico se cambian en el programa Bandeja de entrada en el dispositivo. Puntee en **Herramientas** y luego en **Opciones**. En la ficha **Cuenta**, puntee en el servicio que desee cambiar. Puntee y mantenga el lápiz en el servicio y, a continuación, seleccione **Eliminar** para borrar el servicio.

Redacción de mensajes

Para redactar un mensaje:

- 1 Puntee en el botón **Inicio** y luego en **Bandeja de entrada**.
- 2 Puntee en **Nuevo**.



Ícono de
contactos

Ícono de grabación

- 3 En el campo **Para**, introduzca la dirección de correo electrónico de uno o varios destinatarios, separándolos con punto y coma. O bien puntee en el icono de contactos para seleccionar nombres de la lista de contactos.



NOTA: Todas las direcciones de correo electrónico introducidas en los campos de correo electrónico del programa Contactos aparecerán en la libreta de direcciones.

- 4 Redacte el mensaje. Para introducir mensajes predefinidos o de uso frecuente, puntee en **Mi texto** y seleccione un mensaje.
- 5 Cuando haya terminado el mensaje, puntee en **Enviar**.
Si está trabajando sin conexión, el mensaje pasará a la carpeta **Bandeja de salida** y se enviará la próxima vez que se conecte.

Gestión de carpetas y mensajes de correo electrónico

De forma predeterminada, los mensajes se muestran en una de las cinco carpetas para cada servicio que se ha creado: **Bandeja de entrada**, **Elementos eliminados**, **Borradores**, **Bandeja de salida** o **Elementos enviados**. La carpeta **Elementos eliminados** contiene mensajes que se han borrado del dispositivo. El comportamiento de las carpetas **Elementos eliminados** y **Elementos enviados** dependerá de las opciones que haya seleccionado. Para cambiar las opciones, puntee en **Herramientas** en la lista de mensajes y, a continuación, en **Opciones**. En la ficha **Mensaje**, seleccione las opciones que desee.

Para crear una carpeta nueva, puntee en **Herramientas** y luego en **Administrar carpetas**. Para mover un mensaje a otra carpeta, puntee y mantenga el lápiz en el mensaje de la lista de mensajes y, a continuación, puntee en **Mover a** en el menú emergente.

Comportamiento de las carpetas con una conexión directa a un servidor de correo electrónico

El comportamiento de las carpetas que ha creado dependerá de si utiliza ActiveSync, POP3 o IMAP4.

- *Si utiliza ActiveSync*, los mensajes de correo electrónico de la carpeta **Bandeja de entrada** en Outlook se sincronizan automáticamente con el dispositivo. Puede seleccionar la sincronización de carpetas adicionales designándolas para ActiveSync. Las carpetas que cree y los mensajes que mueva se duplicarán en el servidor. Por ejemplo, si mueve mensajes de la carpeta **Bandeja de entrada** a una carpeta denominada **Familia** y

ha designado **Familia** para que se sincronice, el servidor creará una copia de la carpeta **Familia** y copiará los mensajes en dicha carpeta. Entonces podrá leer los mensajes mientras esté lejos del ordenador.

- *Si utiliza POP3 y mueve los mensajes de correo electrónico a una carpeta creada por usted*, se romperá el vínculo entre los mensajes del dispositivo y las copias de dichos mensajes, ubicadas en el servidor de correo electrónico. La próxima vez que se conecte, el servidor de correo electrónico detectará que los mensajes no están en la bandeja de entrada del dispositivo y los borrará del servidor. Esto previene que tenga copias duplicadas de un mensaje. Sin embargo, ya no podrá acceder a los mensajes que haya movido a carpetas creadas desde cualquier lugar que no sea el dispositivo.
- *Si utiliza IMAP4*, las carpetas que cree y los mensajes de correo electrónico que mueva se duplicarán en el servidor. Por lo tanto, los mensajes estarán a su disposición en cualquier momento que se conecte al servidor de correo electrónico, ya sea desde el dispositivo o desde el ordenador. Esta sincronización de carpetas ocurrirá cada vez que se conecte al servidor, que cree carpetas nuevas o que cambie el nombre de carpetas o las elimine mientras está conectado.

Notificaciones

Puede configurar este dispositivo para que le avise cuando tenga algo que hacer. Por ejemplo, si ha definido una cita en Calendario, una tarea con una fecha de vencimiento en Tareas o una alarma en Reloj, se le notificará de una de las maneras siguientes:

- Aparece un cuadro de mensaje en la pantalla.
- Se reproduce un sonido, que se puede especificar.
- Un indicador luminoso parpadea en el dispositivo.

Para configurar los recordatorios y sonidos del dispositivo:

- 1 Puntee en el botón **Inicio** y luego en **Configuración**.
- 2 En la ficha **Personal**, puntee en **Sonidos y notificaciones**.
 - Ficha **Volumen**: ajuste el volumen y habilite los sonidos.
 - Ficha **Notificaciones**: establezca notificaciones para eventos específicos.

Adición y eliminación de programas

Adición de programas con Microsoft® ActiveSync®

Descarga de programas de Internet

Adición de un programa al menú Inicio

Eliminación de programas

Los programas que ya estaban instalados cuando recibió el dispositivo están almacenados en la ROM. Estos programas no se pueden quitar, y nunca perderá accidentalmente el contenido de la ROM. Es posible actualizar los programas de la ROM utilizando los programas de instalación que tienen la extensión *.xip. Puede guardar datos en la ROM o en la RAM.

Puede instalar cualquier programa creado para el dispositivo siempre y cuando éste tenga suficiente memoria. El lugar más conocido para buscar software para el dispositivo es el sitio web del software Mobile™ 2003 para Pocket PC de Microsoft® Windows: www.microsoft.com/windowsmobile.

Adición de programas con Microsoft® ActiveSync®

Antes de instalar el software en el dispositivo, debe instalar el software adecuado para el dispositivo en el ordenador. Para obtener más información, consulte el apartado “Utilización de Microsoft® ActiveSync®” en la página 57.

- 1 Determine el tipo de dispositivo y de procesador para saber qué versión del software debe instalar:
 - a Puntee en el botón **Inicio** y luego en **Configuración**.
 - b En la ficha **Sistema**, puntee en **Acerca de**.
 - c En la ficha **Versión**, registre la información del procesador.
- 2 Descargue el software en el ordenador, o bien inserte el CD o disquete que contiene el software en el ordenador. Es posible que vea un solo archivo *.xip, *.exe o *.zip, un archivo **Setup.exe** o varias versiones de archivos para distintos tipos de dispositivos y procesadores. Asegúrese de seleccionar el programa diseñado para Pocket PC y el tipo de procesador del dispositivo.
- 3 Lea las instrucciones de instalación, los archivos Léame o la documentación que se incluyen con el programa. Muchos programas proporcionan instrucciones especiales de instalación.
- 4 Conecte el dispositivo al ordenador.
- 5 Pulse dos veces en el archivo *.exe.

Si el archivo es un archivo instalador, se iniciará el asistente de instalación. Siga las instrucciones que aparecen en la pantalla. Una vez

que se haya instalado el software en el ordenador, el programa de instalación transferirá automáticamente el software al dispositivo.

Si el archivo no es un archivo instalador, recibirá un mensaje de error que le informará de que el programa es válido, pero que está diseñado para un tipo de ordenador distinto. Deberá mover dicho archivo al dispositivo. Si no puede encontrar las instrucciones de instalación para el programa en el archivo Léame ni en la documentación, utilice el explorador de ActiveSync para copiar el archivo de programa en la carpeta **Archivos de programa** del dispositivo. Para obtener más información sobre cómo copiar archivos mediante ActiveSync, consulte la Ayuda de ActiveSync en el ordenador.

Para abrir un programa una vez finalizada la instalación, púntee en el botón **Inicio**, púntee en **Programas** y, a continuación, en el icono del programa.

Descarga de programas de Internet

- 1 Determine el tipo de dispositivo y de procesador para saber qué versión del software debe instalar:
 - a Púntee en el botón **Inicio** y luego en **Configuración**.
 - b En la ficha **Sistema**, púntee en **Acerca de**.
 - c En la ficha **Versión**, registre la información del procesador.
- 2 Por medio de Pocket Internet Explorer, descargue el programa en el dispositivo. Es posible que vea un solo archivo *.xip, *.exe o *.zip, un archivo **Setup.exe** o varias versiones de archivos para distintos tipos de dispositivos y procesadores. Asegúrese de seleccionar el programa diseñado para Pocket PC y el tipo de procesador del dispositivo.
- 3 Lea las instrucciones de instalación, los archivos Léame o la documentación que se incluyen con el programa. Muchos programas proporcionan instrucciones especiales de instalación.
- 4 Púntee en el archivo, por ejemplo, en el archivo *.xip o *.exe.
Se inicia el asistente de instalación. Siga las instrucciones que aparecen en la pantalla.

Adición de un programa al menú Inicio

- 1 Puntee en el botón **Inicio** y luego en **Configuración**.
- 2 Puntee en **Menús**, puntee en la ficha **Menú Inicio** y, a continuación, en la casilla de verificación del programa.

Si el programa no figura en la lista, puede utilizar el Explorador de archivos del dispositivo para mover el programa a la carpeta **Menú Inicio**, o bien puede utilizar ActiveSync en el ordenador para crear un acceso directo al programa y colocarlo en la carpeta **Menú Inicio**.

Utilización del Explorador de archivos en el dispositivo

- 1 Puntee en el botón **Inicio**, puntee en **Programas** y, a continuación, en **Explorador de archivos**.
- 2 Localice el programa. Puntee en la lista de carpetas (etiquetada de forma predeterminada como **Mis documentos**) y, a continuación, puntee en **Mi dispositivo** para ver una lista de todas las carpetas del dispositivo.
- 3 Puntee y mantenga el lápiz en el programa y, a continuación, puntee en **Cortar** en el menú emergente.
- 4 Abra la carpeta **Menú Inicio** situada en la carpeta Windows®.
- 5 Puntee y mantenga el lápiz en un área en blanco de la ventana y, a continuación, puntee en **Pegar** en el menú emergente.

El programa aparece ahora en el menú **Inicio**. Para obtener más información sobre cómo utilizar el Explorador de archivos, consulte el apartado “Búsqueda y organización de información” en la página 39.

Uso de ActiveSync en el ordenador

Utilice el explorador en ActiveSync para examinar los archivos del dispositivo y localizar el programa. Pulse el botón derecho del ratón en el programa y, a continuación, pulse **Crear acceso directo**. Mueva el acceso directo a la carpeta **Menú Inicio** de la carpeta Windows. El acceso directo aparece ahora en el menú **Inicio**. Para obtener más información, consulte la Ayuda de ActiveSync en el ordenador.

Eliminación de programas

- 1** Puntee en el botón **Inicio** y luego en **Configuración**.
- 2** Puntee en la ficha **Sistema** y luego en **Quitar programas**.
Si el programa no figura en la lista de programas instalados, utilice el Explorador de archivos del dispositivo para localizar el programa.
- 3** Puntee y mantenga el lápiz en el nombre del programa y, a continuación, puntee en **Eliminar** en el menú emergente.

Uso de los programas de complemento

Microsoft Pocket Word

Pocket Excel

MSN Messenger

Windows® Media Player para Pocket PC

Microsoft Reader

Los programas de complemento incluyen Microsoft® Pocket Word, Microsoft Pocket Excel, Microsoft Money, Windows Media Player para Pocket PC y Microsoft Reader.

Para pasar a un programa de complemento en el dispositivo, puntee en el botón **Inicio**, puntee en **Programas** y, a continuación, en el nombre del programa.

Microsoft Pocket Word

Pocket Word trabaja con Microsoft Word en el ordenador para permitir un fácil acceso a copias de los documentos. Puede crear documentos nuevos en el dispositivo, o puede copiar documentos del ordenador en el dispositivo. Sincronice los documentos entre el ordenador y el dispositivo para tener el contenido más actualizado en ambas partes.

Utilice Pocket Word para crear documentos, como cartas, actas de reuniones e informes de viajes. Para crear un nuevo archivo:

- 1 Puntee en el botón **Inicio**→ **Programas**→ **Pocket Word**.
- 2 Puntee en **Nuevo**.

Aparece un documento en blanco. O bien, si ha seleccionado una plantilla para los nuevos documentos en el cuadro de diálogo **Opciones**, aparecerá la plantilla con el texto y formato predefinidos.

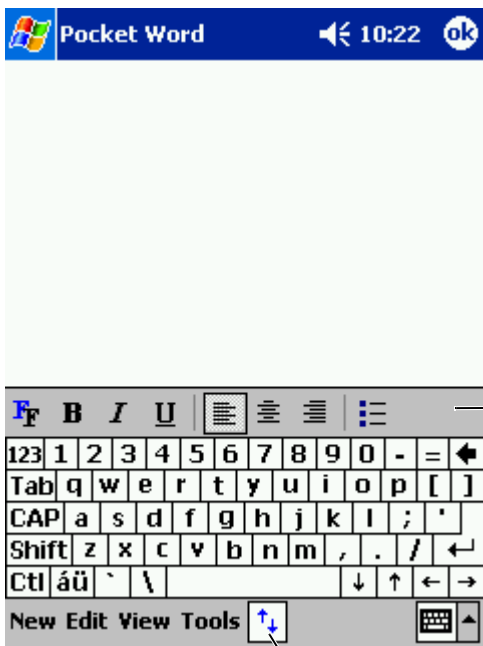

Barra de herramientas de formato

Mostrar/ocultar barra de herramientas de formato

Sólo puede abrir un documento a la vez. Si abre un segundo documento, se le pedirá que guarde el primero. Se puede crear, guardar o editar un documento en varios formatos, como por ejemplo Word (.doc), Pocket Word (.psw), formato de texto enriquecido (.rtf) y sólo texto (.txt).

Pocket Word contiene una lista de los archivos almacenados en el dispositivo. Puntee en un archivo de la lista para abrirlo. Para eliminar, copiar o enviar archivos, puntee y mantenga el lápiz en un archivo de la lista. A continuación, seleccione la acción apropiada en el menú emergente.

Puede introducir información en Pocket Word de cuatro formas distintas: tecleando, escribiendo, dibujando o realizando una grabación. Estos modos se muestran en el menú **Ver**. Cada modo tiene su propia barra de herramientas, la cual se puede mostrar y ocultar punteando en el icono **Mostrar u ocultar barra** en la barra de comandos.

Para cambiar la ampliación del zoom, púntee en **Ver**, en **Zoom** y, a continuación, seleccione el porcentaje que desee. Seleccione un porcentaje más alto para introducir texto y un porcentaje más bajo para obtener una visión más amplia del documento.

Si desea abrir un documento de Word creado en un ordenador, seleccione **Ajustar a la ventana** en el menú **Ver** para poder ver el documento completo.

Pocket Excel

Pocket Excel trabaja con Microsoft Excel en el ordenador para permitir un fácil acceso a copias de los libros. Puede crear libros nuevos en el dispositivo, o puede copiar libros del ordenador en el dispositivo. Sincronice los libros entre el ordenador y el dispositivo para tener el contenido más actualizado en ambas partes.

Utilice Pocket Excel para crear libros, como informes de gastos y registros de kilometraje. Para crear un nuevo archivo:

- 1 Púntee en el botón **Inicio**→ **Programas**→ **Pocket Excel**.
- 2 Púntee en **Nuevo**.

Aparece un libro en blanco. O bien, si ha seleccionado una plantilla para los nuevos libros en el cuadro de diálogo **Opciones**, aparecerá la plantilla con el texto y formato predefinidos.



Sólo puede abrir un libro a la vez. Si abre un segundo libro, se le pedirá que guarde el primero. Se puede crear, guardar o editar un libro en varios formatos, como por ejemplo Pocket Excel (.pxl) y Excel (.xls).

Pocket Excel contiene una lista de los archivos almacenados en el dispositivo. Puntee en un archivo de la lista para abrirlo. Para eliminar, copiar o enviar archivos, puntee y mantenga el lápiz en un archivo de la lista. A continuación, seleccione la acción apropiada en el menú emergente.

Pocket Excel proporciona herramientas básicas para las hojas de cálculo, como fórmulas, funciones, funciones para ordenar y para filtrar. Para mostrar la barra de herramientas, puntee en **Ver** y luego en **Barra de herramientas**.

Si el libro contiene información confidencial, puede protegerlo mediante una contraseña. Para establecer una contraseña, abra el libro, puntee en **Edición** y luego en **Contraseña**. Cada vez que abra el libro, deberá introducir la contraseña, por lo que se recomienda elegir una contraseña fácil de recordar pero difícil de adivinar para los otros usuarios.

Consejos para utilizar Pocket Excel

Utilice los consejos a continuación cuando trabaje con libros grandes en Pocket Excel:

- Puntee en **Ver** y luego en **Pantalla completa** para obtener una vista del libro lo más completa posible. Para salir del modo de pantalla completa, puntee en **Restaurar**.
- Muestre y oculte elementos de la ventana. Puntee en **Ver** y, a continuación, en los elementos que desee mostrar u ocultar.
- Inmovilice las secciones de un libro. Seleccione primero la celda en la que desea inmovilizar las secciones. Puntee en **Ver** y luego en **Inmovilizar secciones**. Puede ser que desee inmovilizar las secciones superior y del extremo izquierdo de un libro para mantener visibles las etiquetas de las filas y columnas mientras se desliza por una hoja.
- Divida las secciones para ver distintas áreas de una hoja de cálculo grande. Puntee en **Ver** y luego en **Dividir**. Arrastre la barra de división al lugar que desee. Para quitar la división, puntee en **Ver** y luego en **Quitar división**.
- Muestre y oculte filas y columnas. Para ocultar una fila o columna, seleccione una celda de la fila o columna que desee ocultar. Puntee en **Formato**, en **Fila o columna** y, a continuación, en **Ocultar**. Para mostrar una fila o columna oculta, puntee en **Herramientas**, en **Ir a** y después teclee una referencia que se encuentre en la fila o columna oculta. A continuación, puntee en **Formato**, en **Fila o Columna** y en **Mostrar**.

Para obtener más información sobre cómo utilizar Pocket Excel, puntee en el botón **Inicio** y luego en **Ayuda**.

MSN Messenger

Con el programa de mensajes instantáneos MSN Messenger, puede:

- Ver quién está en línea
- Enviar y recibir mensajes instantáneos
- Mantener conversaciones de mensajes instantáneos con grupos de contactos

Para utilizar MSN Messenger, debe tener una cuenta de Microsoft Passport o una cuenta de correo electrónico de Microsoft Exchange. Debe tener una cuenta de Passport para utilizar el servicio MSN Messenger. Si tiene una cuenta de Hotmail o MSN, ya tiene una cuenta de Passport. Una vez que haya obtenido una cuenta de Microsoft Passport o de Microsoft Exchange, ya estará listo para configurar su cuenta.



NOTA: Regístrese para obtener una cuenta de Microsoft Passport en la dirección www.passport.com. Obtenga una dirección de correo electrónico de Microsoft Hotmail gratis en la dirección www.hotmail.com.

Para ir a MSN Messenger, puntee en el botón **Inicio**→ **Programas**→ **MSN Messenger**.

Configuración

Para poder conectarse, debe introducir la información de la cuenta de Passport o Exchange.

Para configurar una cuenta e iniciar sesión:

- 1 Puntee en el botón **Inicio**→ **Programas**→ **MSN Messenger**.
- 2 Puntee en **Herramientas** y luego en **Opciones**.
- 3 En la ficha **Cuentas**, introduzca la información de la cuenta de Passport o Exchange.
- 4 Para iniciar sesión, puntee en la pantalla de inicio de sesión e introduzca su dirección de correo electrónico y contraseña.

Cómo trabajar con contactos

La ventana de MSN Messenger muestra todos los contactos de Messenger en una sola pantalla, divididos en las categorías **En línea** y **Sin conexión**. Desde esta vista, mientras esté conectado, puede conversar, enviar mensajes de correo electrónico, bloquear un contacto para que no converse con usted o eliminar contactos de su lista utilizando el menú emergente.



NOTA: Si ya utiliza MSN Messenger en el ordenador, sus contactos aparecerán en el dispositivo sin que tenga que agregarlos.

Para ver otros contactos en línea sin que ellos le vean a usted, puntee en **Herramientas**→ **Mi estado**→ **Sin conexión**.

Si bloquea un contacto, usted aparecerá sin conexión pero permanecerá en la lista de contactos bloqueados. Para desbloquear un contacto, puntee y mantenga el lápiz en el contacto y, a continuación, puntee en **Desbloquear** en el menú emergente.

Conversación con los contactos

- Puntee en el nombre de un contacto para abrir una ventana de conversación. Introduzca su mensaje en el área de entrada de texto situada en la parte inferior de la pantalla, o bien puntee en **Mi texto** para introducir un mensaje predefinido, y luego puntee en **Enviar**.
- Para invitar a otro contacto a participar en una conversación de varios usuarios, puntee en **Herramientas**, en **Invitar** y, a continuación, en el contacto al que desea invitar.
- Para volver a la ventana principal sin cerrar una conversación, puntee en el icono **Contactos**. Para regresar a la ventana de conversación, puntee en **Conversaciones** y seleccione la persona con la que estaba conversando.
- Para saber si el contacto con el que está conversando está respondiendo, busque el mensaje debajo del área de entrada de texto.

Para obtener más información sobre cómo utilizar MSN Messenger, puntee en el botón **Inicio** y luego en **Ayuda**.

Windows[®] Media Player para Pocket PC

Utilice Windows Media Player para Pocket PC para reproducir archivos de audio y vídeo digital guardados en el dispositivo o en una red. Para ir a Media Player para Pocket PC, puntee en el botón **Inicio**→ **Programas**→ **Windows Media**.

Utilice Windows Media Player en el ordenador para copiar archivos de audio y vídeo digital en el Pocket PC. Puede reproducir Windows Media y archivos MP3 en el Pocket PC.

Para obtener más información sobre cómo utilizar Windows Media Player para Pocket PC, puntee en el botón **Inicio** y luego en **Ayuda**.

Microsoft Reader

Utilice el programa Reader para leer libros electrónicos en el dispositivo. Descargue libros en el ordenador desde su sitio Web de libros electrónicos favorito. A continuación, utilice ActiveSync para copiar los archivos del libro en el dispositivo activado. Los libros aparecerán en la biblioteca de Reader. Puntee en el nombre de un libro de la lista para abrirlo.

Con el programa Reader, puede:

- Pasar páginas del libro utilizando el control arriba/abajo en el dispositivo o punteando en el número de página en cada página

- Realizar anotaciones en el libro mediante resaltados, marcadores de posición, notas y dibujos
- Buscar texto y consultar definiciones de palabras

La guía del libro contiene toda la información que se necesita para utilizar el software. Para abrir la guía del libro, púntee en **Ayuda** en la barra de comandos de Reader. O bien, en una página de un libro, púntee y mantenga el lápiz en el título del libro y, a continuación, púntee en **Ayuda** en el menú emergente.

Para ir a Microsoft Reader, púntee en el botón **Inicio**→ **Programas**→ **Microsoft Reader**.

Utilización de la biblioteca

La biblioteca muestra una lista de todos los libros almacenados en el dispositivo o en la tarjeta de almacenamiento. Para abrir la biblioteca:

- En la barra de comandos de Reader, púntee en **Library** (Biblioteca).
- En una página de un libro, púntee en el título del libro y, a continuación, púntee en **Library** (Biblioteca) en el menú emergente.



Lectura de un libro

Cada libro consiste en una portada, una tabla de contenido opcional y las páginas del libro. Las opciones de navegación se listan al final de la portada.

La primera vez que abra un libro, es posible que desee ver la primera página o la tabla de contenido (si la hay). Posteriormente, siempre que abra el libro aparecerá automáticamente la última página que haya leído.

Además de texto, cada página del libro incluye un número de página y el título del libro. También puede pasar páginas del libro utilizando el control arriba/abajo en el dispositivo.

Opciones de
navegación

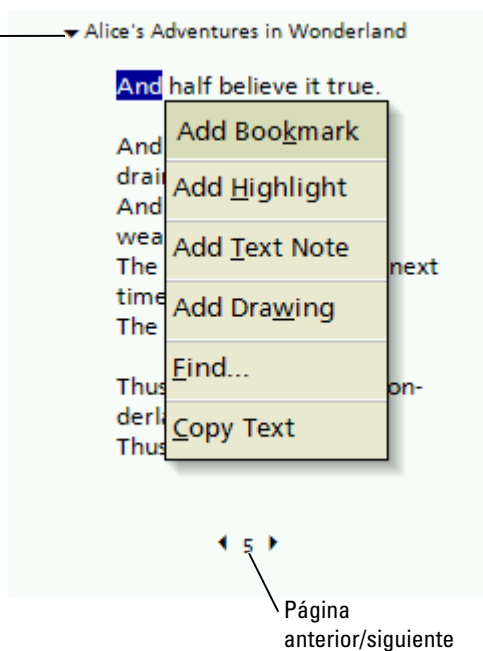

Utilización de las funciones de Reader

La lectura de un libro electrónico le proporciona varias opciones que no están disponible en los libros de papel. Las opciones están a su disposición en cada página del libro.

Seleccione texto deslizando el lápiz por el texto de una página. A continuación, puntee en una opción del menú emergente:

- **Add Bookmark** (Agregar marcador de posición): cuando se agrega un marcador de posición a un libro, aparece en el margen derecho un icono de marcador de posición codificado por colores. Puede agregar varios marcadores de posición a un libro. Desde cualquier punto del libro, puntee en el icono del marcador de posición para ir a la página marcada.
- **Add Highlight** (Agregar resaltado): cuando se resalta texto, éste aparece con un fondo coloreado.
- **Add Text Note** (Agregar nota de texto): cuando se adjunta una nota al texto, el texto se introduce en un bloc de notas que aparece en la parte superior de la página del libro. En el margen izquierdo aparece un icono de nota. Para mostrar u ocultar una nota, puntee en el icono.
- **Add Drawing** (Agregar dibujo): cuando se agrega un dibujo, aparece en la página un icono de dibujo. Dibuje arrastrando el lápiz.
- **Find** (Buscar): puntee en **Find** (Buscar), en el menú emergente, para buscar texto en un libro. Introduzca la palabra que desea buscar y puntee en la opción **Buscar**. Reader resalta el texto encontrado en la página. Para cerrar la opción Buscar, puntee fuera del cuadro. Para regresar a la página original, puntee en el título y luego en **Return** (Volver) en el menú emergente.
- **Copy Text** (Copiar texto): puede copiar texto de libros que admitan esta característica en cualquier programa que acepte texto. En la página de un libro, seleccione el texto que desea copiar. A continuación, puntee en **Copy Text** (Copiar texto) en el menú emergente. Puede pegar el texto en el programa que desee.
- Para ver una lista de las anotaciones de un libro, incluidos los marcadores de posición, resaltados, notas de texto y dibujos, puntee en **Annotations** (Anotaciones) en el menú de navegación. Puede puntear en una entrada de la lista para ir a la página que contiene la anotación.

Eliminación de un libro

Cuando termine de leer un libro, puede eliminarlo para ahorrar espacio en el dispositivo. Si almacena una copia en el ordenador, podrá descargar el libro nuevamente en cualquier momento.

Para eliminar un libro del dispositivo, puntee y mantenga el lápiz en el título en la lista **Library** (Biblioteca) y, a continuación, puntee en **Delete** (Eliminar) en el menú emergente.

Uso de Microsoft[®] Pocket Internet Explorer

Favoritos móviles

Utilización de los canales AvantGo

Exploración de los favoritos móviles y de la Web

Utilice Pocket Internet Explorer para ver páginas Web o WAP:

- Durante la sincronización con el ordenador, descargue sus vínculos favoritos y los favoritos móviles almacenados en la subcarpeta **Favoritos móviles** de Internet Explorer en el ordenador.
- Conéctese a un proveedor de servicios de Internet (ISP) o a una red para navegar por la Web. Para obtener más información sobre cómo conectarse a Internet, consulte el apartado “Cómo conectarse” en la página 99.

Cuando el dispositivo esté conectado a un ISP o a una red, también puede descargar archivos y programas de Internet o la intranet.

Para ir a Pocket Internet Explorer, púntee en el botón **Inicio** y luego en **Internet Explorer**.

Favoritos móviles

Si utiliza Microsoft Internet Explorer 5.0 o superior en el ordenador, puede descargar favoritos móviles en el dispositivo. Cuando se sincronizan favoritos móviles, se descarga contenido de la Web en el dispositivo para que pueda ver páginas mientras está desconectado del ISP y del ordenador. Utilice el complemento de Internet Explorer instalado con Microsoft ActiveSync® para crear favoritos móviles rápidamente.

Para crear un favorito móvil en el ordenador y descargarlo en el dispositivo:

- 1 En el ordenador, abra Internet Explorer y pulse **Herramientas**→ **Create Mobile Favorite** (Crear favoritos móviles).
- 2 Para cambiar el nombre del vínculo, introduzca un nuevo nombre en la casilla **Nombre**.
- 3 Especifique un programa de actualización junto a **Actualizar** (opcional).
- 4 Haga clic en **Aceptar**.

Internet Explorer descargará la versión más reciente de la página en el ordenador.

- 5 En la aplicación Internet Explorer del ordenador, pulse el botón derecho del ratón en el favorito móvil y luego pulse **Propiedades**.
- 6 En la ficha **Descargar**, especifique el número de niveles hacia abajo que desea descargar. Para ahorrar memoria en el dispositivo, elija sólo un nivel hacia abajo.

7 Sincronice el dispositivo y el ordenador.

Los favoritos móviles que están almacenados en la carpeta **Favoritos móviles** en Internet Explorer se descargarán en el dispositivo.

Si no ha especificado un programa de actualización en el, deberá descargar manualmente el contenido para mantener la información actualizada en el ordenador y en el dispositivo paso 3. Antes de sincronizarse con el dispositivo, pulse **Herramientas** en Internet Explorer en el ordenador y pulse **Synchronize** (Sincronizar). La fecha de la columna **Last Updated** (Última actualización) corresponde a la última vez que se descargó contenido en el ordenador. Si es necesario, puede descargar manualmente el contenido.



NOTA: puede agregar un icono en la barra de herramientas de Internet Explorer para crear favoritos móviles. En la aplicación Internet Explorer del ordenador, pulse **Ver** → **Barras de herramientas** y, a continuación, pulse **Personalizar**.

Conservación de memoria

Los favoritos móviles ocupan memoria de almacenamiento en el dispositivo. Para minimizar la cantidad de memoria utilizada:

- Desactive las imágenes y los sonidos, o impida que se descarguen algunos favoritos móviles en el dispositivo mediante la configuración de **Favoritos** en las opciones de ActiveSync. Para obtener más información, consulte la Ayuda de ActiveSync en el ordenador.
- Limite el número de páginas vinculadas que pueden descargarse. En la aplicación Internet Explorer del ordenador, pulse el botón derecho del ratón en el favorito móvil que desee cambiar y luego pulse **Propiedades**. En la ficha **Descargar**, especifique **0** ó **1** para el número de páginas vinculadas que desee descargar.

Carpeta Favoritos móviles

Sólo se sincronizan con el dispositivo los elementos que están almacenados en la subcarpeta **Favoritos móviles** (en la carpeta **Favoritos**) de Internet Explorer en el ordenador. Esta carpeta se ha creado automáticamente durante la instalación de ActiveSync.

Enlaces favoritos

Durante la sincronización, la lista de favoritos de la carpeta **Favoritos móviles** en el ordenador se sincroniza con Pocket Internet Explorer en el dispositivo. El ordenador y el dispositivo se actualizan con los cambios

realizados en cada lista cada vez que se realice la sincronización. A menos que marque el vínculo favorito como si fuera un favorito móvil, sólo se descargará el vínculo en el dispositivo; para ver el contenido, deberá conectarse al ISP o a la red. Para obtener más información sobre la sincronización, consulte la Ayuda de ActiveSync en el ordenador.

Utilización de los canales AvantGo

AvantGo es un servicio interactivo gratuito que le otorga acceso a contenido personalizado y a miles de sitios Web conocidos. Puede suscribirse a los canales AvantGo directamente desde el dispositivo. A continuación, deberá sincronizar el dispositivo y el ordenador, o conectarse a Internet para descargar el contenido. Para obtener más información, visite el sitio Web de AvantGo.

Para registrarse en AvantGo:

- 1 En las opciones de ActiveSync del ordenador, active la sincronización para el tipo de información de **AvantGo**.
- 2 En Pocket Internet Explorer del dispositivo, puntee en **Favoritos** para ver la lista de favoritos.
- 3 Puntee en el vínculo **AvantGo Channels** (Canales AvantGo).
- 4 Puntee en **Activar**.
- 5 Siga las instrucciones que aparecen en la pantalla.

Deberá sincronizar el dispositivo con el ordenador y luego puntear en **My Channels** (Mis canales) para completar la configuración de AvantGo.

Cuando haya finalizado la sincronización, puntee en el vínculo **AvantGo Channels** (Canales AvantGo) de la lista de favoritos para ver algunos de los canales más conocidos. Para agregar o quitar canales, puntee en el vínculo **Add or Remove** (Agregar o quitar).

Exploración de los favoritos móviles y de la Web

Puede utilizar Pocket Internet Explorer para explorar los favoritos móviles y los canales descargados en el dispositivo sin necesidad de conectarse a Internet. También puede conectarse a Internet a través de un ISP o una conexión de red y navegar por la Web.

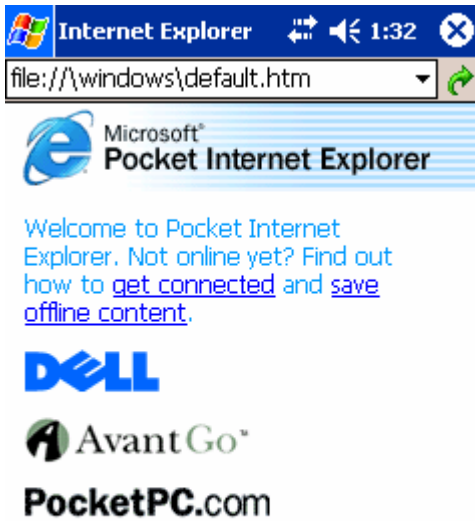

Para ver los favoritos móviles y los canales:

- 1 Puntee en el icono de favoritos para mostrar la lista de favoritos.
- 2 Puntee en la página que desea ver.

Aparece la página que se descargó la última vez que realizó una sincronización con el ordenador. Si la página no está en el dispositivo, el favorito se muestra atenuado. Deberá volver a sincronizarse con el ordenador para descargar la página en el dispositivo, o bien conectarse a Internet para poder verla.

Para navegar por Internet, establezca una conexión con el ISP o la red corporativa mediante **Conexiones**, tal como se describe en “Cómo conectarse” en la página 99.



NOTA: Para agregar un vínculo favorito, vaya a la página que desee agregar, puntee y mantenga el lápiz en la página y, a continuación, puntee en **Agregar a Favoritos**.

Para conectarse a Internet y navegar:

- Puntee en el icono de favoritos y en el favorito que desea ver.
- Puntee en **Ver** y luego en **Barra de direcciones**. En la barra de direcciones de la parte superior de la pantalla, introduzca la dirección Web que desee visitar y puntee en **Ir**. Puntee en la flecha para seleccionar direcciones introducidas anteriormente.

Cómo conectarse

Utilización de infrarrojos

Uso de Bluetooth

Uso de WiFi (802.11b)

Creación de una conexión de módem

Creación de una conexión Ethernet

Creación de una conexión VPN

Finalización de una conexión

Conexión directa con un servidor de correo electrónico

Obtención de ayuda sobre la conexión

Puede utilizar el dispositivo para intercambiar información con otros dispositivos móviles o con un ordenador, una red o Internet. Puede utilizar cualquiera de las opciones de conexión siguientes:

- Utilice el puerto infrarrojos (IR) del dispositivo para enviar y recibir archivos entre dos dispositivos. Para obtener más información, consulte el apartado “Utilización de infrarrojos” a continuación.
- Conéctese a su ISP (proveedor de servicios de Internet). Una vez que se haya conectado, podrá enviar y recibir mensajes de correo electrónico a través de la bandeja de entrada, y ver páginas Web o WAP mediante Microsoft® Pocket Internet Explorer. El software de comunicaciones para crear una conexión ISP ya viene instalado en el dispositivo. El proveedor de servicios proporciona el software necesario para instalar otros servicios, como los servicios de fax y de envío de señales de llamada.
- Conéctese a la red de la empresa u organización en la que trabaja. Una vez que se haya conectado, puede enviar y recibir mensajes de correo electrónico a través de la bandeja de entrada, ver páginas Web o WAP mediante Pocket Internet Explorer y sincronizarse con su ordenador.
- Conéctese a su ordenador para sincronizarse de forma remota. Una vez que se haya conectado, puede sincronizar información como la contenida en Pocket Outlook. Para obtener más información, consulte la ayuda de Microsoft ActiveSync® en el ordenador o la ayuda para conexiones en el dispositivo.

Utilización de infrarrojos

Al utilizar infrarrojos, se puede enviar y recibir información (como la de contactos y citas) entre dos dispositivos.

Para enviar información:

- 1 Vaya al programa en el que ha creado el elemento que desea enviar y localice el elemento en la lista.
- 2 Alinee los sensores infrarrojos de modo que no estén obstruidos y que se encuentren dentro de un rango cercano.
- 3 Puntee y mantenga el lápiz en el elemento y, a continuación, puntee en **Beam Item** (Emitir elemento) en el menú emergente.

También es posible enviar elementos (salvo carpetas) desde el Explorador de archivos. Puntee y mantenga el lápiz en el artículo que desea enviar y, a continuación, puntee en **Beam File** (Emitir archivo) en el menú emergente.

Uso de Bluetooth

Para configurar un dispositivo Bluetooth en un entorno Pocket PC:

- 1 Desde la esquina inferior derecha de la pantalla **Today** (Hoy), puntee en el icono **Bluetooth**, .
- 2 Seleccione **Bluetooth Manager** (Administrador Bluetooth) del menú emergente.
- 3 Para establecer una conexión Bluetooth, puntee en **New** (Nueva).
- 4 Puntee en **Explore a Bluetooth device** (Buscar un dispositivo Bluetooth).
- 5 Puntee en el dispositivo Bluetooth que desea conectar.
- 6 Puntee en el servicio que desea utilizar para crear la conexión.
- 7 Puntee en **Finish** (Terminar) para crear la conexión.
- 8 Puntee y mantenga marcada la conexión que se creó bajo **My Shortcuts** (Mis accesos directos) y puntee en **Connect** (Conectar).
- 9 Si el dispositivo al que está intentando conectar le pide una clave de acceso, introduzca la clave de acceso y puntee en **OK** (Aceptar).



NOTA: Necesita conseguir la clave de acceso del dispositivo Bluetooth remoto. Se ha creado una conexión Bluetooth y está lista para utilizarse.



NOTA: Para obtener más información sobre cómo utilizar Bluetooth, puntee en el botón **Inicio**→ **Ayuda**→ **Bluetooth** para acceder a la ayuda de Microsoft en su dispositivo.

Uso de WiFi (802.11b)

Para configurar la red inalámbrica en un entorno de Pocket PC:

- 1 Presione el botón inalámbrico para activar la capacidad de uso inalámbrico de su dispositivo.
- 2 Puntee el botón **Inicio**→ **Configuración**→ ficha **Conexiones**.
- 3 Para agregar, editar, o suprimir un perfil, puntee **Wireless Ethernet** (Ethernet inalámbrica).
- 4 En la pantalla **Configure Wireless Networks** (Configurar redes inalámbricas), seleccione uno de los nombres de red disponibles.



NOTA: Si el nombre de red no aparece, se debe agregar un perfil de configuración para cada entorno de red inalámbrica en el que se quiera emplear su estación cliente inalámbrica (móvil). Si pretende usar su estación cliente inalámbrica en distintos entornos de red que requieren diferentes valores de configuración, puede definir perfiles específicos para cada entorno.

Por ejemplo, se puede crear un perfil de configuración para las oficinas centrales de la empresa, para una sucursal, y para la red doméstica o red SOHO (pequeña oficina y oficina doméstica).

- a Si no aparece ninguna, puntee **Add New Settings** (Agregar nueva configuración...). Escriba el nombre de la red. Si la conexión va a ser de igual a igual, puntee la casilla de verificación “This is a device to computer (ad-hoc) connection” (Esta es una conexión de dispositivo a equipo (ad-hoc)).
- b Puntee la ficha **Authentication** (Autenticación) si la conexión no requiere codificación.
 - Para desactivar la opción WEP, puntee la casilla de verificación **Cifrado de datos (WEP habilitado)**.
 - Si utiliza **Autenticación de red (modo compartido)**, puntee la casilla de verificación.
 - Puntee la casilla de verificación **La clave la proporciono yo automáticamente**.
 - Si requiere codificación y la clave se le proporciona de modo automático, la casilla de verificación **La clave la proporciono yo automáticamente**, cuando está seleccionada, le permite introducir la clave de codificación. Los valores se pueden introducir en valores alfanuméricos o hexadecimales. La clave de codificación distingue entre mayúsculas y minúsculas. Consulte al administrador LAN para obtener el valor correcto.

Si utiliza la opción IEEE 802.1x necesitará en primer lugar obtener un certificado a través de una red inalámbrica habilitada que no sea 802.1x conectada a un servidor de certificado. Seleccione de la lista o configure una red inalámbrica habilitada que no sea 802.1x.

Creación de una conexión de módem

- 1 Obtenga la siguiente información de su ISP:
 - Número de teléfono para acceso telefónico del ISP
 - Nombre de usuario y contraseña
 - Configuración de TCP/IP

Algunos proveedores de servicios de Internet requieren que una información determinada preceda el nombre de usuario, por ejemplo *MSN/nombre de usuario*.

- 2 Instale una tarjeta de módem o bien utilice un cable de módem nulo y los adaptadores adecuados para conectar un módem externo a su dispositivo mediante el puerto serie.

- 3 Puntee en el botón **Inicio**→ **Configuración**→ ficha **Conexiones**→ **Conexiones**.
 - 4 En **Mi ISP** o **Mi red de trabajo**, puntee en **Agregar nueva conexión de módem**.
 - 5 Introduzca un nombre para la conexión, como por ejemplo, **Conexión de ISP**.
 - 6 En la lista **Seleccione un módem**, elija su tipo de módem y puntee en **Siguiente**.
Si su tipo de módem no aparece en la lista, vuelva a insertar la tarjeta de módem. Si utiliza un módem externo conectado a su dispositivo con un cable, seleccione **Hayes Compatible on COM1** (Compatible con Hayes en COM1).
 - 7 Introduzca el número de teléfono de acceso y puntee en **Siguiente**.
 - 8 Escriba su nombre de usuario, contraseña y dominio (si procede).
-  **NOTA:** No es necesario cambiar ningún valor en **Avanzada**. La mayoría de los proveedores de Internet de hoy utilizan una dirección asignada de forma dinámica.
- 9 Si el ISP al que se está conectando no utiliza una dirección asignada dinámicamente, puntee en **Avanzada**, en la ficha **TCP/IP** y, a continuación, escriba la dirección.
 - 10 Puntee en **Siguiente**.
 - 11 Seleccione las opciones que desee y puntee en **Finalizar**.

Cuando abra la bandeja de entrada, Pocket Internet Explorer o MSN Messenger, el dispositivo se conectará automáticamente. Una vez que se haya conectado, puede:

- Enviar y recibir mensajes de correo electrónico mediante la bandeja de entrada. Para poder utilizar la bandeja de entrada, antes debe proporcionar la información que ésta necesita para comunicarse con el servidor de correo electrónico. Para obtener más información, consulte el apartado “Conexión directa con un servidor de correo electrónico” en la página 106.
- Consultar páginas Web y WAP utilizando Pocket Internet Explorer. Para obtener más información, consulte el apartado “Uso de Microsoft® Pocket Internet Explorer” en la página 93.
- Enviar y recibir mensajes instantáneos mediante MSN Messenger. Para obtener más información, consulte el apartado “MSN Messenger” en la página 86.

Creación de una conexión Ethernet

- 1 Instale el controlador de tarjeta de red, si es necesario. Consulte la documentación incluida con la tarjeta de red.
- 2 Inserte la tarjeta de red en el dispositivo.
 - Si se detecta una red con un identificador SSID de difusión, el icono de red inalámbrica  y el círculo de **Detección de nueva red** aparecerán en la barra de navegación. Vaya al paso 3.
 - Si no se detecta una red con un identificador SSID de difusión, vaya al paso 4.
- 3 Puntee en **Internet** o en **Trabajo**, según el tipo de red al que desee conectarse. El dispositivo se conecta automáticamente a la red.



NOTA: Si se detectan varias redes, puntee en la red a la que desee conectarse, puntee en **Internet** o en **Trabajo** y, a continuación, en **Conectar**.



- 4 Puntee en el botón **Inicio** → **Configuración** → ficha **Conexiones** → **Conexiones**.
- 5 Puntee en el icono **Ethernet inalámbrica**.
- 6 En la ficha **Inalámbrico**, puntee en **Nueva configuración**.
- 7 Introduzca el SSID junto al **Nombre de red** y especifique si la red debe conectarse a Internet o al trabajo.
- 8 Puntee en la ficha **Autenticación** para activar o desactivar la configuración WEP, según el tipo de red que tenga.
- 9 Puntee en **Aceptar**.

Cuando el dispositivo se conecta correctamente a la red, el estado de la conexión se indica bajo **Redes inalámbricas**.

Creación de una conexión VPN

- 1 Puntee en el botón **Inicio** → **Configuración** → ficha **Conexiones** → **Conexiones**.
- 2 Puntee en **Agregar nueva conexión de servidor VPN**.
- 3 Introduzca un nombre para la conexión, como por ejemplo, el nombre de su empresa.
- 4 En el campo **Nombre del host o dirección IP**, escriba el nombre del servidor VPN o la dirección IP.
- 5 Junto a **Tipo de VPN**, puntee en **IPSec** o **PPTP**, según el tipo de autenticación que desee utilizar con el dispositivo.

Si no está seguro de la opción que debe seleccionar, póngase en contacto con el administrador de la red.

- 6 Puntee en **Siguiente**.
- 7 Escriba su nombre de usuario, contraseña y el dominio (si procede).
- 8 Instale el controlador de tarjeta de red, si es necesario.
Consulte la documentación incluida con la tarjeta de red.
- 9 Inserte la tarjeta de red en el dispositivo.
 - Si se detecta una red con un identificador SSID de difusión, el icono de red inalámbrica  y el círculo de **Detección de nueva red** aparecerán en la barra de navegación. Vaya al paso 10.
 - Si no se detecta una red con un identificador SSID de difusión, vaya al paso 11.
- 10 Puntee en **Internet**.
 **NOTA:** Si se detectan varias redes, puntee en la red a la que desee conectarse, puntee en **Internet** y, a continuación, en **Conectar**.
- 11 Puntee en el botón **Inicio**→ **Configuración**→ ficha **Conexiones**→ **Conexiones**.
- 12 Puntee en el icono **Ethernet inalámbrica**.
- 13 En la ficha **Inalámbrico**, puntee en **Nueva configuración**.
- 14 Escriba el SSID junto al **Nombre de red** y puntee en **Internet**.
- 15 Puntee en la ficha **Autenticación** para activar o desactivar la configuración WEP, según el tipo de red que tenga.
- 16 Puntee en **Aceptar**.
- 17 Puntee en el icono de conexión  que aparece en la barra de navegación.
- 18 Puntee en el nombre de la conexión VPN para activarla.

Finalización de una conexión

Para desconectarse:

- Cuando esté conectado por medio de acceso telefónico o VPN, puntee en el icono **Conexión** de la barra de navegación y, a continuación, en **Finalizar**.
- Cuando esté conectado por medio de un cable o una base, desconecte el dispositivo del cable o la base.
- Cuando esté conectado por medio del sensor de infrarrojos, aleje el dispositivo del ordenador.
- Cuando esté conectado por medio de una tarjeta de red (Ethernet), extraiga la tarjeta del dispositivo.

Conexión directa con un servidor de correo electrónico

Puede establecer una conexión con un servidor de correo electrónico para poder enviar y recibir mensajes de correo electrónico mediante una conexión de módem o de red y mediante la bandeja de entrada del dispositivo.



NOTA: El ISP o la red deben utilizar un servidor de correo electrónico tipo POP3 o IMAP4 y una puerta de enlace de SNTP.

Dispone de varios servicios de correo electrónico para recibir mensajes. Por cada servicio de correo electrónico que quiera utilizar, primero debe configurar el servicio de correo electrónico y asignarle un nombre. Si utiliza el mismo servicio para conectarse a distintos buzones, configure cada una de las conexiones de buzón y asígneles un nombre.

Para configurar un servicio de correo electrónico:

- 1 En la bandeja de entrada del dispositivo, púntee en **Cuentas** y, a continuación, en **Nueva cuenta**.
- 2 Siga las indicaciones del asistente de configuración de correo electrónico.

Para obtener más información, púntee en el botón **Inicio** y luego en **Ayuda**.

Para conectarse al servidor de correo electrónico, púntee en **Cuenta** y luego en **Conectar**. Para obtener más información sobre cómo utilizar el programa Bandeja de entrada, consulte el apartado “Bandeja de entrada” en la página 69.

Obtención de ayuda sobre la conexión

Para obtener más información sobre cómo conectarse, consulte los recursos siguientes:

- “Bandeja de entrada” en la página 69.
- La ayuda en línea del dispositivo. Púntee en el botón **Inicio** y luego en **Ayuda**. Púntee en **Ver**, en **Toda la ayuda instalada** y, a continuación, en **Bandeja de entrada** o en **Conexiones**.
- La ayuda de ActiveSync en el ordenador. En ActiveSync, pulse **Ayuda** y seleccione la **Ayuda de Microsoft ActiveSync**.
- Consulte www.microsoft.com/windowsmobile para obtener información sobre la solución de problemas.

Apéndice

Especificaciones

Notificaciones reglamentarias

Información reglamentaria sobre las
propiedades inalámbricas

Cómo ponerse en contacto con Dell

Garantías limitadas y política de devolución

Glosario

Especificaciones

Información del sistema

| | |
|---------------------|-------------------------------------------------------------|
| Procesador | Procesador Intel® XScale™ a 400 ó 300 MHz |
| Memoria del sistema | |
| RAM | SDRAM de 64 ó 32 MB |
| ROM | ROM Intel® StrataFlash™ de 64 ó 32 MB |
| Sistema operativo | Software Mobile™ 2003 de Microsoft® Windows® para Pocket PC |

Pantalla

| | |
|------------|----------------------------------------------------------------------------|
| Escriba | Pantalla QVGA TFT en color de 16 bits, sensible al tacto y transreflectiva |
| Tamaño | 3,5 pulgadas |
| Resolución | 240 x 320 a 65.536 colores |

Controles y luces

| | |
|-------------------------|-------------------------------------------------------------------------------|
| Navegación | Botón de navegación de 5 vías |
| Botón de desplazamiento | Arriba, abajo, acción |
| Botones: | Cuatro botones de programa: Calendario, Contactos, Bandeja de entrada, Inicio |
| | Encendido/apagado |
| | Inalámbrico/Reproductor multimedia encendido/apagado de Microsoft Windows |
| | Botón de grabación de voz |
| | Botón de restablecimiento |
| Indicadores: | Sincronización/comunicación |
| | Notificación de eventos |
| | Estado de carga |

Ranuras de expansión

| | |
|----------------|------------------------------------------------|
| Secure Digital | Una ranura para tarjeta Secure Digital (3,3 V) |
|----------------|------------------------------------------------|

Puertos y conectores

| | |
|---------------------------------|-----------------------------------|
| Infrarrojos | Estándar v1.2 (115 kbps) |
| Conector de sincronización/base | Conector de 26 patas |
| Audio | Conector para auriculares estéreo |

Aspectos Físicos

Dimensiones:

| | |
|---------|-------------------------------------------------------------------------------------------------------|
| Largo | 117.0 mm (4.61 pulgadas) 122.4 mm (4.82 pulgadas) con antena inalámbrica |
| Anchura | 77.2 mm (3.04 pulgadas) |
| Altura | 14.9 mm (0.59 pulgadas) |
| Peso | 136.5 g (0.30 lb) con batería estándar 140.4 g (0.31 lb) con batería estándar y antena inalámbrica |

Audio

| | |
|--------------------------|-----------------------------------------------------------------------------|
| Controlador de audio | Chip Codec AC-97; chip de sonido WM9705 |
| Conversión estereofónica | Estéreo de 16 bits; frecuencia de muestreo de 8,0; 11,025; 22,05 y 44,1 KHz |
| Grabación | Grabación y reproducción full dúplex |
| Micrófono/altavoz | Integrado |
| Auriculares | Conector estéreo |

Suministro de energía

Tipos de batería:

| | |
|-----------|-----------------------------------------------------------------------|
| Principal | Batería recargable y extraíble de ion de litio de 950-mAh (estándar) |
| | Batería recargable y extraíble de ion de litio de 1800 mAh (opcional) |
| Reserva | Pila botón de hidruro de níquel-metal recargable de 20-mAh |

Adaptador de CA:

| | |
|-------------------------|--------------|
| Voltaje de alimentación | 100–240 V CA |
| Frecuencia | 50–60 Hz |
| Consumo eléctrico | 0,4 A |
| Voltaje de salida | 5,4 V CC |
| Intensidad de salida | 2,41 A |

Aspectos ambientales

Intervalo de temperatura:

| | |
|-------------------|-----------------------------------|
| En funcionamiento | De 0° a 40°C (de 32° a 104°F) |
| En almacenamiento | De -20° a 60 °C (de -4° a 140 °F) |

Gradiente de temperatura:

| | |
|-------------------|-------------------------------|
| En funcionamiento | Máximo 15°C (59°F) por hora |
| En almacenamiento | Máximo 20 °C (68 °F) por hora |

Humedad relativa (máxima):

| | |
|-------------------|---------------------------------|
| En funcionamiento | Del 10% al 90% sin condensación |
| En almacenamiento | De 5% a 95% sin condensación |

Altitud (máxima):

| | |
|-------------------|-----------------|
| En funcionamiento | De 0 a 3.048 m |
| En almacenamiento | De 0 a 12.190 m |

Impacto máximo:

| | |
|-------------------|-------|
| En funcionamiento | 200 G |
|-------------------|-------|

Aspectos ambientales (continuación)

| | |
|-------------------|-----------|
| En almacenamiento | 400 G |
| Vibración máxima: | |
| En funcionamiento | 2,6 GRMS |
| En almacenamiento | 3,41 GRMS |

Notificaciones reglamentarias

Una interferencia electromagnética (EMI, Electromagnetic Interference) es cualquier señal o emisión, radiada en el espacio o conducida a través de un cable de alimentación o señal, que pone en peligro el funcionamiento de la navegación por radio u otro servicio de seguridad, o degrada seriamente, obstruye o interrumpe de forma repetida un servicio de comunicaciones por radio autorizado. Los servicios de radiocomunicaciones incluyen, entre otros, emisoras comerciales de AM/FM, televisión, servicios de telefonía móvil, radar, control de tráfico aéreo, buscapersonas y servicios de comunicación personal (PCS, Personal Communication Services). Estos servicios autorizados, junto con emisores no intencionados como dispositivos digitales, incluidos los equipos informáticos, contribuyen al entorno electromagnético.

La compatibilidad electromagnética (EMC, Electromagnetic Compatibility) es la capacidad de los componentes del equipo electrónico de funcionar correctamente juntos en el entorno electrónico. Aunque este equipo se ha diseñado y ajustado para cumplir con los límites de emisión electromagnética establecidos por la agencia reglamentaria, no hay ninguna garantía de que no ocurran interferencias en una instalación en particular. Si este equipo provoca interferencias con servicios de comunicaciones por radio, lo que se puede determinar apagando y encendiendo el equipo, intente corregir dichas interferencias adoptando una o varias de las siguientes medidas:

- Cambie la orientación de la antena de recepción.
- Vuelva a ubicar el equipo con respecto al receptor.
- Separe el equipo del receptor.
- Conecte el equipo a un enchufe diferente de forma que el equipo y el receptor se encuentren en ramas distintas del circuito.

Si es necesario, consulte a un representante del servicio de asistencia técnica de Dell o a un técnico experimentado de radio o televisión para obtener consejos adicionales.

Los equipos Dell™ están diseñados, probados y clasificados según los entornos electromagnéticos en que se usan. Estas clasificaciones de entornos electromagnéticos se refieren generalmente a las siguientes definiciones concertadas:

- Clase A: normalmente para entornos empresariales o industriales.
- Clase B: normalmente para entornos residenciales.

El equipo de tecnología de información (ITE, Information Technology Equipment), incluidos los dispositivos, tarjetas de expansión, impresoras, dispositivos de entrada/salida (E/S), monitores, etc., integrados en el equipo o conectados a él, debe ajustarse a la clasificación del entorno electromagnético del equipo.

Un aviso sobre cables de señales blindados: utilice únicamente cables blindados para conectar dispositivos a cualquier dispositivo Dell con el fin de reducir las posibilidades de interferencias con los servicios de comunicaciones de radio. La utilización de cables blindados garantiza que se mantiene la clasificación apropiada EMC para el entorno pretendido. Hay cables Dell para las impresoras en paralelo. Si lo prefiere, puede solicitar un cable a Dell en el sitio Web accessories.us.dell.com/sna/category.asp?category_id=4117.

La mayoría de los equipos Dell están clasificados para entornos de Clase B. Sin embargo, la inclusión de determinadas opciones puede cambiar a Clase A la clasificación de algunas configuraciones. Para determinar la clasificación electromagnética del equipo o el dispositivo, consulte las siguientes secciones específicas para cada agencia reguladora. Cada sección proporciona el EMI/EMC específico de cada país o información de seguridad del producto.

Aviso CE (Comunidad Europea)

El símbolo **CE**, indica la compatibilidad de este equipo Dell con la directiva EMC y la directiva de bajo voltaje de la Unión Europea. Dicho símbolo indica que este sistema Dell cumple los siguientes estándares técnicos:

- EN 55022: “Equipos de tecnología de información. Características de interferencias de radio Límites y métodos de medición”.

- EN 55024: “Equipos de tecnología de información. Características de inmunidad Límites y métodos de medición”.
- EN 61000-3-2 — “Electromagnetic compatibility (EMC) - Part 3: Limits - Section 2: Limits for harmonic current emissions (Compatibilidad electromagnética (EMC). Parte 3: Límites. Sección 2: Límites de emisiones de corriente armónica. (Corriente de entrada de equipo hasta 16 A por fase)”.
- EN 61000-3-3 — “Electromagnetic compatibility (EMC) - Part 3: Limits - Section 3: Limitation of voltage fluctuations and flicker in low-voltage supply systems for equipment with rated current up to and including 16 A.” (Compatibilidad electromagnética (EMC). Parte 3: Límites. Sección 3: Limitación de fluctuaciones de voltaje y sistemas de suministro de bajo voltaje de centelleo para equipos con corriente nominal de hasta 16 A).
- EN 60950: “Seguridad de los equipos de tecnología de información”

NOTA: Los requisitos de emisiones EN 55022 permiten dos clasificaciones:

- La Clase A es para áreas comerciales convencionales.
- La Clase B es para áreas domésticas convencionales.

Este dispositivo Dell está clasificado para ser utilizado en un entorno doméstico convencional de Clase B.

Se ha realizado una “Declaración de conformidad” de acuerdo con las directivas y estándares anteriores y está archivada en Dell Inc. Products Europe BV, Limerick, Ireland.

Información para NOM (únicamente para México)

La información siguiente se proporciona en el dispositivo o dispositivos descritos en este documento, en cumplimiento con los requisitos de la Norma oficial mexicana (NOM):

| | |
|-------------------------------------|------------------------------------------------------------------------------------------------------------------------------------------------------------------------|
| Exportador: | Dell Inc. One Dell Way Round Rock, TX 78682 |
| Importador: | Dell Computer de México, S.A. de C.V. Paseo de la Reforma 2620 - 11° Piso Col. Lomas Altas 11950 México, D.F. |
| Enviar a: | Dell Computer de México, S.A. de C.V. al Cuidado de Kuehne & Nagel de México S. de R.I. Avenida Soles No. 55 Col. Peñon de los Baños 15520 México, D.F. |
| Número de modelo: | HC02U |
| Voltaje de entrada de alimentación: | 100–240 V CA |
| Frecuencia: | 50–60 Hz |
| Consumo eléctrico: | 0,4 A |
| Voltaje de salida: | 5,4 V CC |
| Corriente de salida: | 2,41 A |

Información reglamentaria sobre las propiedades inalámbricas

El dispositivo Dell™ Axim™ X3 debe utilizarse siguiendo rigurosamente las instrucciones del fabricante que aparecen en la documentación para el usuario que acompaña al producto. Si desea obtener las aprobaciones específicas del país, consulte el apartado de Aprobaciones de radio. Dell Inc. no se hace responsable de ninguna interferencia de radio o televisión que pueda producirse debido a una modificación del dispositivo, o la sustitución o incorporación de cables de conexión y de equipos distintos a los que

establece Dell Inc. El arreglo de la interferencia causada por alguna modificación, sustitución o incorporación no autorizada, es responsabilidad del usuario. Dell Inc. y sus distribuidores o proveedores autorizados no se hacen responsables de ningún daño o violación de las normativas gubernamentales que puedan surgir del incumplimiento de estas directrices por parte del usuario.

Europa— Declaración de conformidad de la UE

EN 301 489-1 (diciembre 2001), EN 301 489-17 (diciembre 2001), EN 300 328-1 (agosto 2002), EN 300 328-2 (agosto 2002), EN60950 (enero 2000)



| | |
|------------|----------------------------------------------------------------------------------------------------------------------------------------------------------------------------------------------------------------------------------------------------------------------------------------------------------------------------------------------|
| Inglés | Hereby, Dell Inc. declares that this HC02U is in compliance with the essential requirements and other relevant provisions of Directive 1999/5/EC. |
| Finés | Dell Inc. vakuuttaa täten että HC02U tyyppinen laite on direktiivin 1999/5/EY oleellisten vaatimusten ja sitä koskevien direktiivin muiden ehtojen mukainen. |
| Neerlandés | Hierbij verklaart Dell Inc. dat het toestel HC02U in overeenstemming is met de essentiële eisen en de andere relevante bepalingen van richtlijn 1999/5/EG Bij deze verklaart Dell Inc. dat deze HC02U voldoet aan de essentiële eisen en aan de overige relevante bepalingen van Richtlijn 1999/5/EC. |
| Francés | Par la présente Dell Inc. déclare que l'appareil HC02U est conforme aux exigences essentielles et aux autres dispositions pertinentes de la directive 1999/5/CE Par la présente, Dell Inc. déclare que ce HC02U est conforme aux exigences essentielles et aux autres dispositions de la directive 1999/5/CE qui lui sont applicables |

| | |
|-----------|-----------------------------------------------------------------------------------------------------------------------------------------------------------------------------------------------------------------------------------------------------------------------------------------------------------------------------------------------------------------------------------------------------|
| Sueco | Härmed intygar Dell Inc. att denna HC02U står i överensstämmelse med de väsentliga egenskapskrav och övriga relevanta bestämmelser som framgår av direktiv 1999/5/EG. |
| Danés | Undertegnede Dell Inc. erklærer herved, at følgende udstyr HC02U overholder de væsentlige krav og øvrige relevante krav i direktiv 1999/5/EF |
| Alemán | Hiermit erklárt Dell Inc., dass sich <i>dieser/diese/dieses</i> HC02U in Übereinstimmung mit den grundlegenden Anforderungen und den anderen relevanten Vorschriften der Richtlinie 1999/5/EG befindet". (BMWí) Hiermit erklárt Dell Inc. die Übereinstimmung des Gerätes HC02U mit den grundlegenden Anforderungen und den anderen relevanten Festlegungen der Richtlinie 1999/5/EG. (Wien) |
| Griego | <i>ΜΕ ΤΗΝ ΠΑΡΟΥΣΑ</i> Dell Inc. <i>ΔΗΛΩΝΕΙ ΟΤΙ</i> HC02U <i>ΣΥΜΜΟΡΦΩΝΕΤΑΙ ΠΡΟΣ ΤΙΣ ΟΥΣΙΩΔΕΙΣ ΑΠΑΙΤΗΣΕΙΣ ΚΑΙ ΤΙΣ ΛΟΙΠΕΣ ΣΧΕΤΙΚΕΣ ΔΙΑΤΑΞΕΙΣ ΤΗΣ ΟΔΗΓΙΑΣ 1999/5/ΕΚ</i> |
| Italiano | Con la presente Dell Inc. dichiara che questo HC02U è conforme ai requisiti essenziali ed alle altre disposizioni pertinenti stabilite dalla direttiva 1999/5/CE. |
| Español | Por medio de la presente Dell Inc. declara que el HC02U cumple con los requisitos esenciales y cualesquiera otras disposiciones aplicables o exigibles de la Directiva 1999/5/CE |
| Portugués | Dell Inc. declara que este HC02U está conforme com os requisitos essenciais e outras disposições da Directiva 1999/5/CE. |

Francia

Algunas zonas de Francia tienen una banda de frecuencia restringida. La alimentación más alta autorizada en el interior es:

10 mW para toda la banda de 2,4 GHz (2400 MHz–2483,5 MHz)

100 mW para frecuencias entre 2446,5 MHz and 2483,5 MHz (NOTA: Los canales del 10 al 13, ambos incluidos, operan en la banda de 2446,6 MHz a 2483,5 MHz)

Hay pocas posibilidades para su uso en el exterior: En caso de propiedad privada o propiedad privada de personas públicas, el uso está sujeto al procedimiento de autorización preliminar del Ministerio de Defensa, con una alimentación máxima autorizada de 100 mW en la banda de 2446,5 a 2483,5 MHz. No está permitido el uso en el exterior o en propiedad pública.

En los departamentos que aparecen a continuación, para toda la banda de 2,4 GHz:

La alimentación máxima autorizada en el interior es de 100 mW

La alimentación mínima autorizada en el exterior es de 10 mW

Departamentos donde se permite el uso de la banda de 2400 a 2483,5 MHz con una potencia isotrópica radiada efectiva (EIRP) menor de 100 mW en el interior y menor de 10 mW en el exterior:

| | | | | | |
|----|--------------|----|----------------|----|--------------------------|
| 01 | Ain | 36 | Indre | 66 | Pyrénées Orientales |
| 02 | Aisne | 37 | Indre et Loire | 67 | Bas Rhin |
| 03 | Allier | 41 | Loir et Cher | 68 | Haut Rhin |
| 05 | Hautes Alpes | 42 | Loire | 70 | Haute Saône |
| 08 | Ardennes | 45 | Loiret | 71 | Saône et Loire |
| 09 | Ariège | 50 | Manche | 75 | Paris |
| 11 | Aude | 55 | Meuse | 82 | Tarn et Garonne |
| 12 | Aveyron | 58 | Nièvre | 84 | Vaucluse |
| 16 | Charente | 59 | Nord | 88 | Vosges |
| 24 | Dordogne | 60 | Oise | 89 | Yonne |
| 25 | Doubs | 61 | Orne | 90 | Territoire de Belfort |
| 26 | Drôme | 63 | Puy du Dôme | 94 | Val de Marne |

32 Gers 64 Pyrénées
Atlantique

Es probable que este requisito cambie con el tiempo, lo que permitiría utilizar la tarjeta de LAN inalámbrica en más zonas de Francia. Por favor, compruebe la información más reciente de ART (www.art-telecom.fr).

NOTA: el Dell Axim X3 transmite menos de 100 mW, pero más de 10 mW.

Italia Se necesita una licencia para el uso en el interior. Está prohibida la utilización en el exterior.

E' necessaria la concessione ministeriale anche per l'uso interno. Verificare con i rivenditori la procedura da seguire. L'uso per installazione in esterni non e' permessa.

Estándar de Japón

STD-T66 (Ver 1.0)

Canadá—Industry Canada (IC)

Este dispositivo cumple con la norma RSS210 de Industry Canada. (1999)

Estándar FCC

47 CFR Apartado 15, Subapartado C (Artículo 15.247) Esta versión se limita a los capítulos del 1 al 11 por firmware específico controlado en E.E/U.U.

FCC [Federal Communications Commission] (comisión federal de comunicaciones)

Este dispositivo cumple con el Apartado 15 de la Normativa de la FCC. La utilización del dispositivo está sujeta a las dos condiciones siguientes:

- Este dispositivo no debe provocar interferencias perjudiciales.
- El dispositivo debe aceptar cualquier interferencia que pueda ocasionar un funcionamiento no deseado.

NOTA: La potencia de salida radiada por este dispositivo Dell Axim X3 está muy por debajo de los límites de exposición de radiofrecuencia FCC. Sin embargo, el dispositivo Dell Axim X3 debe utilizarse de manera que el contacto con personas durante su funcionamiento normal sea mínimo. Para

determinar la ubicación de la antena en su equipo, compruebe la información que aparece en el sitio de asistencia técnica general de Dell en support.dell.com.

Declaración sobre las interferencias

Este equipo se ha probado y cumple con los límites establecidos para los dispositivos digitales de clase B, de conformidad con lo dispuesto en la Sección 15 de la Normativa de la FCC. Estos límites se han diseñado para ofrecer una protección razonable frente a interferencias perjudiciales en instalaciones residenciales. Este equipo genera, utiliza y puede irradiar energía de frecuencia de radio. Si no se instala y utiliza el equipo según las instrucciones, el equipo puede causar interferencias dañinas en las comunicaciones de radio. Sin embargo, no hay garantías de que no se puedan producir interferencias en un tipo de instalación determinado. Si el equipo produce interferencias perjudiciales en las recepciones por radio o televisión (lo cual se puede determinar apagando el equipo y volviéndolo a encender) se aconseja al usuario que intente corregir la interferencia adoptando una o varias de las siguientes medidas:

- Reoriente o reubique la antena de recepción.
- Aumente la separación entre el equipo y el receptor.
- Conecte el equipo a una toma de corriente en un circuito distinto al que está conectado el receptor.
- Para obtener más ayuda, consulte a su distribuidor o a un técnico experimentado en radio y televisión.

NOTA: Este dispositivo Dell Axim X3 se debe instalar y utilizar siguiendo estrictamente las instrucciones del fabricante, tal y como se describe en la documentación de usuario adjunta al producto. Cualquier otra instalación o uso violaría las normas del Artículo 15 de la FCC.

NOTA: Declaración de la exposición a la radiación FCC:

Este equipo cumple los límites de exposición a la radiación FCC RF establecidos para un entorno incontrolado. Los usuarios finales deben seguir las instrucciones de operación específicas para satisfacer la conformidad con la exposición RF.

México

MEC SCT RCPUSCF02-609

Singapur: Aprobado por el IDA para su uso en Singapur.

DA102617

Corea



R-LARN-03-0166

Aprobaciones de radio

Para determinar si está autorizado a utilizar su dispositivo de red inalámbrica en un país determinado, compruebe si el número de tipo de radio que está impreso en la etiqueta de identificación de su dispositivo aparece en la lista de aprobaciones de radio que se encuentra en el sitio de asistencia técnica general de Dell en www.support.dell.com.

Cómo ponerse en contacto con Dell

Para ponerse en contacto con Dell de forma electrónica, puede acceder a los siguientes sitios web:

- www.dell.com
- support.dell.com (soporte técnico)
- premiersupport.dell.com (soporte técnico para clientes de instituciones educativas, gubernamentales, sanitarias y de grandes y medianas empresas, incluidos los clientes Premier, Platinum y Gold)

Para obtener las direcciones web de su país, busque la sección correspondiente en la siguiente tabla.

NOTA: Los números de teléfono gratuitos son para uso dentro del país para el que aparecen.

Cuando necesite ponerse en contacto con Dell, utilice las direcciones electrónicas, los números de teléfono y los códigos que se incluyen en la siguiente tabla. Si necesita ayuda para averiguar los códigos que debe utilizar, póngase en contacto con un operador de telefonía local o internacional.

| País (Ciudad) Código del país Código de acceso internacional Código de la ciudad | Nombre del departamento o área de servicio, sitio web y dirección de correo electrónico | Códigos de área, números locales y números de teléfono gratuitos |
|--------------------------------------------------------------------------------------------------------------------|------------------------------------------------------------------------------------------------------------------------------------------------------------------------------------------------------------------------------------------------------------------------------------------------------------------------------------------------------------------------------------------------------------------------------------------------------------------------------------------------------------|---------------------------------------------------------------------------------------------------------------------------|
| Alemania (Langen) Código de acceso internacional: 00 Código de país: 49 Código de ciudad: 6103 | Sitio web: support.euro.dell.com Correo electrónico: tech_support_central_europe@dell.com Asistencia técnica Atención al cliente para particulares y pequeñas empresas Atención al cliente para cuentas globales Atención al cliente para cuentas preferentes Atención al cliente para grandes cuentas Atención al cliente para cuentas públicas Centralita | 06103 766-7200 0180-5-224400 06103 766-9570 06103 766-9420 06103 766-9560 06103 766-9555 06103 766-7000 |
| Anguilla | Asistencia general | gratuito: 800-335-0031 |
| Antigua y Barbuda | Asistencia general | 1-800-805-5924 |
| Argentina (Buenos Aires) Código de acceso internacional: 00 Código de país: 54 Código de ciudad: 11 | Sitio web: www.dell.com.ar Asistencia técnica y atención al cliente Ventas Fax de asistencia técnica Fax de atención al cliente | gratuito: 0-800-444-0733 0-810-444-3355 11 4515 7139 11 4515 7138 |
| Aruba | Asistencia general | gratuito: 800-1578 |

| País (Ciudad) Código del país Código de acceso internacional Código de la ciudad | Nombre del departamento o área de servicio, sitio web y dirección de correo electrónico | Códigos de área, números locales y números de teléfono gratuitos |
|------------------------------------------------------------------------------------------------------------|---------------------------------------------------------------------------------------------------------------------------------------------------------------------------------------------------------------------------------------------------------------------------------------------------------------------------------------------------------------------------------------------------------------------------------------------------------------------------------|----------------------------------------------------------------------------------------------------------------------------------------------------------------------------------------------------|
| Australia (Sydney) Código de acceso internacional: 0011 Código de país: 61 Código de ciudad: 2 | Correo electrónico (Australia): au_tech_support@dell.com Correo electrónico (Nueva Zelanda): nz_tech_support@dell.com Particulares y pequeñas empresas Gobierno y empresas División de cuentas preferentes (PAD) Atención al cliente Ventas corporativas Ventas de transacciones Fax | 1-300-65-55-33 gratuito: 1-800-633-559 gratuito: 1-800-060-889 gratuito: 1-800-819-339 gratuito: 1-800-808-385 gratuito: 1-800-808-312 gratuito: 1-800-818-341 |
| Austria (Viena) Código de acceso internacional: 900 Código de país: 43 Código de ciudad: 1 | Sitio web: support.euro.dell.com Correo electrónico: tech_support_central_europe@ dell.com Ventas a particulares y pequeñas empresas Fax para particulares y pequeñas empresas Atención al cliente para particulares y pequeñas empresas Atención al cliente para cuentas preferentes y corporaciones Asistencia técnica a particulares y pequeñas empresas Asistencia técnica a cuentas preferentes y corporaciones Centralita | 0820 240 530 00 0820 240 530 49 0820 240 530 14 0820 240 530 16 0820 240 530 14 0660 8779 0820 240 530 00 |

| País (Ciudad) Código del país Código de acceso internacional Código de la ciudad | Nombre del departamento o área de servicio, sitio web y dirección de correo electrónico | Códigos de área, números locales y números de teléfono gratuitos |
|-----------------------------------------------------------------------------------------------------------------------|------------------------------------------------------------------------------------------------------------------------------------------------------------------------------------------------------------------------------------------------------------------------------------------------------------------|--------------------------------------------------------------------------------------------------------------------------------------------------------|
| Bahamas | Asistencia general | gratuito: 1-866-278-6818 |
| Barbados | Asistencia general | 1-800-534-3066 |
| Bélgica (Bruselas) Código de acceso internacional: 00 Código de país: 32 Código de ciudad: 2 | Sitio web: support.euro.dell.com Correo electrónico: tech_be@dell.com Correo electrónico para clientes francófonos: support.euro.dell.com/be/fr/emaildell/ | Asistencia técnica 02 481 92 88 Atención al cliente 02 481 91 19 Ventas corporativas 02 481 91 00 Fax 02 481 92 99 Centralita 02 481 91 00 |
| Bermuda | Asistencia general | 1-800-342-0671 |
| Bolivia | Asistencia general | gratuito: 800-10-0238 |
| Brasil Código de acceso internacional: 00 Código de país: 55 Código de ciudad: 51 | Sitio web: www.dell.com/br Atención al cliente, asistencia técnica Fax de asistencia técnica Fax de atención al cliente Ventas | 0800 90 3355 51 481 5470 51 481 5480 0800 90 3390 |
| Brunei Código de país: 673 | Asistencia técnica al cliente (Penang, Malasia) Atención al cliente (Penang, Malasia) Ventas de transacciones (Penang, Malasia) | 604 633 4966 604 633 4949 604 633 4955 |

| País (Ciudad) Código del país Código de acceso internacional Código de la ciudad | Nombre del departamento o área de servicio, sitio web y dirección de correo electrónico | Códigos de área, números locales y números de teléfono gratuitos |
|------------------------------------------------------------------------------------------------------------|-------------------------------------------------------------------------------------------------------------------------------------------------------------------------------------------------------------------------------------------------------------------------------------------------------------------------------------------------------------------------------------------------------------------------------------------------------------------------------------------------------------------------------------------------------------------------------------------------------------------------------------------------|-----------------------------------------------------------------------------------------------------------------------------------------------------------------------------------------------------------------------------------------------------------------------------------|
| Canadá (North York, Ontario) Código de acceso internacional: 011 | Estado de pedidos en línea: www.dell.ca/ostatus AutoTech (asistencia técnica automatizada) TechFax Atención al cliente (ventas a particulares y pequeñas empresas) Atención al cliente para empresas medianas y grandes, y del gobierno Asistencia técnica (ventas a particulares y pequeñas empresas) Asistencia técnica para empresas medianas y grandes, y del gobierno Ventas (particulares y pequeñas empresas) Ventas (pequeñas y medianas empresas, instituciones gubernamentales) Ventas de repuestos y por extensión de servicio | gratuito: 1-800-247-9362 gratuito: 1-800-950-1329 gratuito: 1-800-847-4096 gratuito: 1-800-326-9463 gratuito: 1-800-847-4096 gratuito: 1-800-387-5757 gratuito: 1-800-387-5752 gratuito: 1-800-387-5755 1866 440 3355 |
| Colombia | Asistencia general | 980-9-15-3978 |
| Corea (Seúl) Código de acceso internacional: 001 Código de país: 82 Código de ciudad: 2 | Asistencia técnica Ventas Atención al cliente (Seúl, Corea) Atención al cliente (Penang, Malasia) Fax Centralita | gratuito: 080-200-3800 gratuito: 080-200-3600 gratuito: 080-200-3800 604 633 4949 2194-6202 2194-6000 |
| Costa Rica | Asistencia general | 0800-012-0435 |
| Chile (Santiago) Código de país: 56 Código de ciudad: 2 | Atención al cliente, asistencia técnica y ventas | gratuito: 1230-020-4823 |

| País (Ciudad) Código del país Código de acceso internacional Código de la ciudad | Nombre del departamento o área de servicio, sitio web y dirección de correo electrónico | Códigos de área, números locales y números de teléfono gratuitos |
|---------------------------------------------------------------------------------------------------------|----------------------------------------------------------------------------------------------------------------------------------------------------------------------------------------------------------------------------------------------------------------------------------------------------------------------------------------------------------------------------------------------------------------------------------------------------------------------------------------------------------------------------------------------------------------------------------------------------------------------------------------------------------------------------------------------------------------------------------------------------------------------------------------------------------------------------------------------------------------------------------------------------------------------------------------------------------------------------------------------------------------------------------------------|---------------------------------------------------------------------------------------------------------------------------------------------------------------------------------------------------------------------------------------------------------------------------------------------------------------------------------------------------------------------------------------------------------------------------------------------------------------------------|
| China (Xiamén) Código de país: 86 Código de ciudad: 592 | Sitio web de asistencia técnica: support.ap.dell.com/china Correo electrónico del Servicio de asistencia técnica: cn_support@dell.com Fax de asistencia técnica Asistencia técnica a particulares y pequeñas empresas Asistencia técnica para las cuentas corporativas Experiencia del cliente Particulares y pequeñas empresas División de cuentas preferentes Grandes cuentas corporativas GPC Grandes cuentas corporativas y cuentas principales Grandes cuentas corporativas del norte Grandes cuentas corporativas del norte y del ámbito educativo Grandes cuentas corporativas del este Grandes cuentas corporativas del este y del ámbito educativo Grandes cuentas corporativas del grupo de cola Grandes cuentas corporativas del sur Grandes cuentas corporativas del oeste Grandes cuentas corporativas de diferentes partes | 818 1350 gratuito: 800 858 2437 gratuito: 800 858 2333 gratuito: 800 858 2060 gratuito: 800 858 2222 gratuito: 800 858 2557 800 858 2055 gratuito: 00 858 2628 gratuito: 800 858 2999 gratuito: 800 858 2955 gratuito: 800 858 2020 gratuito: 800 858 2669 gratuito: 800 858 2222 gratuito: 800 858 2355 gratuito: 800 858 2811 gratuito: 800 858 2621 |

| País (Ciudad) Código del país Código de acceso internacional Código de la ciudad | Nombre del departamento o área de servicio, sitio web y dirección de correo electrónico | Códigos de área, números locales y números de teléfono gratuitos |
|---------------------------------------------------------------------------------------------------------|-------------------------------------------------------------------------------------------------------------------------------------------------------------------------------------------------------------------------------------------------------------------------------------------------------------------------------------------|-------------------------------------------------------------------------------------|
| Dinamarca (Copenhague) Código de acceso internacional: 00 Código de país: 45 | Sitio web: support.euro.dell.com Asistencia técnica mediante correo electrónico (equipos portátiles): den_nbk_support@dell.com Asistencia técnica mediante correo electrónico (equipos de escritorio): den_support@dell.com Asistencia técnica mediante correo electrónico (servidores): Nordic_server_support@dell.com | |
| | Asistencia técnica | 7023 0182 |
| | Atención al cliente (relacional) | 7023 0184 |
| | Atención al cliente para particulares y pequeñas empresas | 3287 5505 |
| | Centralita (relacional) | 3287 1200 |
| | Centralita de fax (relacional) | 3287 1201 |
| | Centralita (particulares y pequeñas empresas) | 3287 5000 |
| | Centralita de fax (particulares y pequeñas empresas) | 3287 5001 |
| Dominica | Asistencia general | gratuito: 1-866-278-6821 |
| Ecuador | Asistencia general | gratuito: 999-119 |
| EE.UU. (Austin, Texas) Código de acceso internacional: 011 Código de país: 1 | Servicio automatizado para averiguar el estado de un pedido | gratuito: 1-800-433-9014 |
| | AutoTech (para equipos portátiles y de escritorio) | gratuito: 1-800-247-9362 |
| | Consumidor (Particular y oficina doméstica) | |
| | Asistencia técnica | gratuito: 1-800-624-9896 |

| País (Ciudad) Código del país Código de acceso internacional Código de la ciudad | Nombre del departamento o área de servicio, sitio web y dirección de correo electrónico | Códigos de área, números locales y números de teléfono gratuitos |
|---------------------------------------------------------------------------------------------------------|-------------------------------------------------------------------------------------------------------------------------|-------------------------------------------------------------------------------------|
| | Atención al cliente | gratuito: 1-800-624-9897 |
| | Servicio y asistencia DellNet™ | gratuito: 1-877-Dellnet (1-877-335-5638) |
| | Clientes del programa de compra para empleados (EPP [Employee Purchase Program]) | gratuito: 1-800-695-8133 |
| | Sitio web de servicios financieros: www.dellfinancialservices.com | |
| | Servicios financieros (alquiler y préstamos) | gratuito: 1-877-577-3355 |
| | Servicios financieros (cuentas preferentes de Dell [DPA, Dell Preferred Accounts]) | gratuito: 1-800-283-2210 |
| | Empresa | |
| | Atención al cliente y asistencia técnica | gratuito: 1-800-822-8965 |
| | Clientes del programa de compra para empleados (EPP [Employee Purchase Program]) | gratuito: 1-800-695-8133 |
| | Proyectores del servicio de asistencia técnica | gratuito: 1-877-459-7298 |
| | Público (gobierno, educación y sanidad) | |
| | Atención al cliente y asistencia técnica | gratuito: 1-800-456-3355 |
| | Ventas de Dell | gratuito: 1-800-289-3355 o gratuito: 1-800-879-3355 |
| | Dell Outlet Store (equipos Dell restaurados) | gratuito: 1-888-798-7561 |
| | Venta de software y periféricos | gratuito: 1-800-671-3355 |

| País (Ciudad) Código del país Código de acceso internacional Código de la ciudad | Nombre del departamento o área de servicio, sitio web y dirección de correo electrónico | Códigos de área, números locales y números de teléfono gratuitos |
|---------------------------------------------------------------------------------------------------------|------------------------------------------------------------------------------------------------------------|-------------------------------------------------------------------------------------|
| | Venta de piezas de repuesto | gratuito: 1-800-357-3355 |
| | Venta de servicios y garantías ampliados | gratuito: 1-800-247-4618 |
| | Fax | gratuito: 1-800-727-8320 |
| | Servicios de Dell para personas sordas, con discapacidades auditivas o del habla | gratuito: 1-877-DELLTTY (1-877-335-5889) |
| | Clientes del programa de compra para empleados (EPP [Employee Purchase Program]) | gratuito: 1-800-234-1490 |
| | Ventas de Dell | gratuito: 1-800-289-3355 |
| | | o gratuito: 1-800-879-3355 |
| | Dell Outlet Store (equipos Dell restaurados) | gratuito: 1-888-798-7561 |
| | Venta de software y periféricos | gratuito: 1-800-671-3355 |
| | Venta de piezas de repuesto | gratuito: 1-800-357-3355 |
| | Venta de servicios y garantías ampliados | gratuito: 1-800-247-4618 |
| | Fax | gratuito: 1-800-727-8320 |
| | Servicios de Dell para personas sordas, con discapacidades auditivas o del habla | gratuito: 1-877-DELLTTY (1-877-335-5889) |
| El Salvador | Asistencia general | 01-899-753-0777 |

| País (Ciudad) Código del país Código de acceso internacional Código de la ciudad | Nombre del departamento o área de servicio, sitio web y dirección de correo electrónico | Códigos de área, números locales y números de teléfono gratuitos |
|----------------------------------------------------------------------------------------------------------------------------------|---------------------------------------------------------------------------------------------------------------------------------------------------------------------------------------------------------------------------------------------------------------------------------------------------------------------------------------------------------------------------------------------------------------------------------------------------------------------------------------------------------------------------------------|----------------------------------------------------------------------------------------------------------------------------------------------------------------------------------------------------|
| Francia (París) (Montpellier) Código de acceso internacional: 00 Código de país: 33 Códigos de ciudad: (1) (4) | Sitio web: support.euro.dell.com Correo electrónico: support.euro.dell.com/fr/fr/ emaildell/ Particulares y pequeñas empresas Asistencia técnica Atención al cliente Centralita Centralita (llamadas desde fuera de Francia) Ventas Fax Fax (llamadas desde fuera de Francia) Corporativa Asistencia técnica Atención al cliente Centralita Ventas Fax | 0825 387 270 0825 823 833 0825 004 700 04 99 75 40 00 0825 004 700 0825 004 701 0499754001 0825 004 719 0825 338 339 01 55 94 71 00 01 55 94 71 00 01 55 94 71 01 |
| Granada | Asistencia general | gratuito: 1-866-540-3355 |
| Grecia Código de acceso internacional: 00 Código de país: 30 | Sitio web: support.euro.dell.com Correo electrónico: support.euro.dell.com/fr/fr/emaildell/ Asistencia técnica Asistencia técnica de categoría Gold Centralita Ventas Fax | 080044149518 08844140083 2108129800 2108129800 2108129812 |
| Guatemala | Asistencia general | 1-800-999-0136 |
| Guayana | Asistencia general | gratuito: 1-877-270-4609 |

| País (Ciudad) Código del país Código de acceso internacional Código de la ciudad | Nombre del departamento o área de servicio, sitio web y dirección de correo electrónico | Códigos de área, números locales y números de teléfono gratuitos |
|-----------------------------------------------------------------------------------------------------------------------|----------------------------------------------------------------------------------------------------------|-------------------------------------------------------------------------|
| Hong Kong | Sitio web: support.ap.dell.com | |
| Código de acceso internacional: 001 | Correo electrónico: ap_support@dell.com | |
| Código de país: 852 | Asistencia técnica (Dimension™ e Inspiron™) | 2969 3189 |
| | Asistencia técnica (OptiPlex™, Latitude™ y Dell Precision™) | 2969 3191 |
| | Asistencia técnica (PowerApp™ y PowerVault™) | 2969 3196 |
| | Línea directa Gold Queue EEC | 2969 3187 |
| | Apoyo al cliente | 3416 0910 |
| | Cuentas corporativas grandes | 3416 0907 |
| | Programas globales para clientes | 3416 0908 |
| | División de la mediana empresa | 3416 0912 |
| | División de la pequeña empresa y la particular | 2969 3105 |
| India | Asistencia técnica | 1600 33 8045 |
| | Ventas | 1600 33 8044 |

| País (Ciudad) Código del país Código de acceso internacional Código de la ciudad | Nombre del departamento o área de servicio, sitio web y dirección de correo electrónico | Códigos de área, números locales y números de teléfono gratuitos |
|----------------------------------------------------------------------------------------------------------------|------------------------------------------------------------------------------------------------------------|-------------------------------------------------------------------------------------|
| Irlanda (Cherrywood) Código de acceso internacional: 16 Código de país: 353 Código de ciudad: 1 | Sitio web: support.euro.dell.com | |
| | Correo electrónico: dell_direct_support@dell.com | |
| | Asistencia técnica | 1850 543 543 |
| | Asistencia técnica en el Reino Unido (sólo para llamadas dentro del Reino Unido) | 0870 908 0800 |
| | Atención al cliente (particulares) | 01 204 4014 |
| | Atención al cliente para pequeñas empresas | 01 204 4014 |
| | Atención al cliente en el Reino Unido (sólo para llamadas dentro del Reino Unido) | 0870 906 0010 |
| | Atención al cliente para corporaciones | 1850 200 982 |
| | Atención al cliente en el Reino Unido (sólo para llamadas dentro del Reino Unido) | 0870 907 4499 |
| | Ventas para Irlanda | 01 204 4444 |
| Ventas en el Reino Unido (sólo para llamadas dentro del Reino Unido) | 0870 907 4000 | |
| Fax/Fax para ventas | 01 204 0103 | |
| Centralita | 01 204 4444 | |
| Islas Caimán | Asistencia general | 1-800-805-7541 |
| Islas Turks y Caicos | Asistencia general | gratuito: 1-866-540-3355 |
| Islas Vírgenes Americanas | Asistencia general | 1-877-673-3355 |
| Islas Vírgenes Británicas | Asistencia general | gratuito: 1-866-278-6820 |

| País (Ciudad) Código del país Código de acceso internacional Código de la ciudad | Nombre del departamento o área de servicio, sitio web y dirección de correo electrónico | Códigos de área, números locales y números de teléfono gratuitos |
|-----------------------------------------------------------------------------------------------------------------------|---------------------------------------------------------------------------------------------------------------------------------------------------------------------------------------------------------------------------------------------------------------------------------------------------------------------------------------------------------------------------------------------------------------|-------------------------------------------------------------------------------------------------------------------------------------------------------|
| Italia (Milán) Código de acceso internacional: 00 Código de país: 39 Código de ciudad: 02 | Sitio web: support.euro.dell.com Correo electrónico: support.euro.dell.com/it/it/emaildell/ Particulares y pequeñas empresas Asistencia técnica Atención al cliente Fax Centralita Corporativa Asistencia técnica Atención al cliente Fax Centralita | 02 577 826 90 02 696 821 14 02 696 821 13 02 696 821 12 02 577 826 90 02 577 825 55 02 575 035 30 02 577 821 |
| Jamaica | Asistencia general (sólo para dentro de Jamaica) | 1-800-682-3639 |

| País (Ciudad) Código del país Código de acceso internacional Código de la ciudad | Nombre del departamento o área de servicio, sitio web y dirección de correo electrónico | Códigos de área, números locales y números de teléfono gratuitos |
|---------------------------------------------------------------------------------------------------------|------------------------------------------------------------------------------------------------------------|-------------------------------------------------------------------------------------|
| Japón (Kawasaki) | Sitio web: support.jp.dell.com | |
| Código de acceso internacional: 001 | Asistencia técnica (servidores) | gratuito: 0120-198-498 |
| Código de país: 81 | Asistencia técnica fuera de Japón (servidores) | 81-44-556-4162 |
| Código de ciudad: 44 | Asistencia técnica (Dimension™ e Inspiron™) | gratuito: 0120-198-226 |
| | Asistencia técnica fuera de Japón (Dimension e Inspiron) | 81-44-520-1435 |
| | Asistencia técnica (Dell Precision™, Optiplex™ y Latitude™) | gratuito: 0120-198-433 |
| | Asistencia técnica fuera de Japón (Dell Precision, OptiPlex y Latitude) | 81-44-556-3894 |
| | Asistencia técnica (Axim™) | gratuito: 0120-981-690 |
| | Asistencia técnica fuera de Japón (Axim) | 81-44-556-3468 |
| | Servicio Faxbox | 044-556-3490 |
| | Servicio de pedidos automatizado las 24 horas del día | 044-556-3801 |
| | Atención al cliente | 044-556-4240 |
| | División de ventas corporativas (hasta 400 empleados) | 044-556-1465 |
| | Ventas de la división de cuentas preferentes (más de 400 empleados) | 044-556-3433 |
| | Ventas de grandes cuentas corporativas (más de 3.500 empleados) | 044-556-3430 |
| | Ventas al sector público (agencias del Estado, instituciones educativas y médicas) | 044-556-1469 |
| | Cuentas globales de Japón | 044-556-3469 |
| | Usuario individual | 044-556-1760 |
| | Centralita | 044-556-4300 |

| País (Ciudad) Código del país Código de acceso internacional Código de la ciudad | Nombre del departamento o área de servicio, sitio web y dirección de correo electrónico | Códigos de área, números locales y números de teléfono gratuitos |
|---------------------------------------------------------------------------------------------------------|------------------------------------------------------------------------------------------------------------|-------------------------------------------------------------------------------------|
| Latinoamérica | Asistencia técnica al cliente (Austin, Texas, EE.UU.) | 512 728-4093 |
| | Atención al cliente (Austin, Texas, EE.UU.) | 512 728-3619 |
| | Fax (Asistencia técnica y Servicio al cliente) (Austin, Texas, EE.UU.) | 512 728-3883 |
| | Ventas (Austin, Texas, EE.UU.) | 512 728-4397 |
| | Fax de ventas (Austin, Texas, EE.UU.) | 512 728-4600 |
| | | ó 512 728-3772 |
| Luxemburgo | Sitio web: support.euro.dell.com | |
| Código de acceso internacional: 00 | Correo electrónico: tech_be@dell.com | |
| Código de país: 352 | Asistencia técnica (Bruselas, Bélgica) | 3420808075 |
| | Ventas a particulares y pequeñas empresas (Bruselas, Bélgica) | gratuito: 080016884 |
| | Ventas a corporaciones (Bruselas, Bélgica) | 02 481 91 00 |
| | Atención al cliente (Bruselas, Bélgica) | 02 481 91 19 |
| | Fax (Bruselas, Bélgica) | 02 481 92 99 |
| | Centralita (Bruselas, Bélgica) | 02 481 91 00 |
| Macao | Asistencia técnica | gratuito: 0800 582 |
| Código de país: 853 | Atención al cliente (Penang, Malasia) | 604 633 4949 |
| | Ventas de transacciones | gratuito: 0800 581 |
| Malasia (Penang) | Asistencia técnica | gratuito: 1 800 888 298 |
| Código de acceso internacional: 00 | Atención al cliente | 04 633 4949 |
| Código de país: 60 | Ventas de transacciones | gratuito: 1 800 888 202 |
| Código de ciudad: 4 | Ventas corporativas | gratuito: 1 800 888 213 |

| País (Ciudad) Código del país Código de acceso internacional Código de la ciudad | Nombre del departamento o área de servicio, sitio web y dirección de correo electrónico | Códigos de área, números locales y números de teléfono gratuitos |
|---------------------------------------------------------------------------------------------------------|------------------------------------------------------------------------------------------------------------|-------------------------------------------------------------------------------------|
| México | Asistencia técnica al cliente | 001-877-384-8979 |
| Código de acceso internacional: 00 | Ventas | ó 001-877-269-3383 50-81-8800 |
| Código de país: 52 | Atención al cliente | ó 01-800-888-3355 001-877-384-8979 |
| | Principal | ó 001-877-269-3383 50-81-8800 ó 01-800-888-3355 |
| Montserrat | Asistencia general | gratuito: 1-866-278-6822 |
| Nicaragua | Asistencia general | 001-800-220-1006 |
| Noruega (Lysaker) | Sitio web: support.euro.dell.com | |
| Código de acceso internacional: 00 | Asistencia técnica mediante correo electrónico (equipos portátiles): | |
| Código de país: 47 | nor_nbk_support@dell.com | |
| | Asistencia técnica mediante correo electrónico (equipos de escritorio): | |
| | nor_support@dell.com | |
| | Asistencia técnica mediante correo electrónico (servidores): | |
| | nordic_server_support@dell.com | |
| | Asistencia técnica | 671 16882 |
| | Atención relacional al cliente | 671 17514 |
| | Atención al cliente para particulares y pequeñas empresas | 23162298 |
| | Centralita | 671 16800 |
| | Centralita de fax | 671 16865 |

| País (Ciudad) Código del país Código de acceso internacional Código de la ciudad | Nombre del departamento o área de servicio, sitio web y dirección de correo electrónico | Códigos de área, números locales y números de teléfono gratuitos |
|-----------------------------------------------------------------------------------------------------------------------|--------------------------------------------------------------------------------------------------------------------------------|-------------------------------------------------------------------------|
| Nueva Zelanda Código de acceso internacional: 00 Código de país: 64 | Correo electrónico (Nueva Zelanda): nz_tech_support@dell.com Correo electrónico (Australia): au_tech_support@dell.com | |
| | Particulares y pequeñas empresas | 0800 446 255 |
| | Gobierno y empresas | 0800 444 617 |
| | Ventas | 0800 441 567 |
| | Fax | 0800 441 566 |

| País (Ciudad) Código del país Código de acceso internacional Código de la ciudad | Nombre del departamento o área de servicio, sitio web y dirección de correo electrónico | Códigos de área, números locales y números de teléfono gratuitos |
|--------------------------------------------------------------------------------------------------------------------|--------------------------------------------------------------------------------------------------------------------------------------------------------------------------------------------------------------------------------------------------------------------------------------------------------------------------------------------------------------------------------------|-------------------------------------------------------------------------------------|
| Países bajos (Amsterdam) Código de acceso internacional: 00 Código de país: 31 Código de ciudad: 20 | Sitio web: support.euro.dell.com Correo electrónico (Asistencia técnica): (Enterprise): nl_server_support@dell.com (Latitude): nl_latitude_support@dell.com (Inspiron): nl_inspiron_support@dell.com (Dimension): nl_dimension_support@dell.com (OptiPlex): nl_optiplex_support@dell.com (Dell Precision): nl_workstation_support@dell.com | |
| | Asistencia técnica | 020 674 45 00 |
| | Fax de asistencia técnica | 020 674 47 66 |
| | Atención al cliente para particulares y pequeñas empresas | 020 674 42 00 |
| | Atención relacional al cliente | 020 674 4325 |
| | Ventas a particulares y pequeñas empresas | 020 674 55 00 |
| | Ventas relacionales | 020 674 50 00 |
| | Ventas por fax a particulares y pequeñas empresas | 020 674 47 75 |
| | Fax para ventas relacionales | 020 674 47 50 |
| | Centralita | 020 674 50 00 |
| | Fax de la centralita | 020 674 47 50 |
| Países del sureste asiático y del Pacífico | Asistencia técnica, atención al cliente y ventas (Penang, Malasia) | 604 633 4810 |
| Panamá | Asistencia general | 001-800-507-0962 |
| Perú | Asistencia general | 0800-50-669 |

| País (Ciudad) Código del país Código de acceso internacional Código de la ciudad | Nombre del departamento o área de servicio, sitio web y dirección de correo electrónico | Códigos de área, números locales y números de teléfono gratuitos |
|---------------------------------------------------------------------------------------------------------|----------------------------------------------------------------------------------------------------------------------------------|-------------------------------------------------------------------------------------|
| Polonia (Varsovia) | Sitio web: support.euro.dell.com | |
| Código de acceso internacional: 011 | Correo electrónico: pl_support_tech@dell.com | |
| Código de país: 48 | Teléfono de atención al cliente | 57 95 700 |
| Código de ciudad: 22 | Atención al cliente | 57 95 999 |
| | Ventas | 57 95 999 |
| | Fax de atención al cliente | 57 95 806 |
| | Fax de la recepción | 57 95 998 |
| | Centralita | 57 95 999 |
| Portugal | Sitio web: support.euro.dell.com | |
| Código de acceso internacional: 00 | Correo electrónico: support.euro.dell.com/pt/en/ emailldell/ | |
| Código de país: 351 | Asistencia técnica | 707200149 |
| | Atención al cliente | 800 300413 |
| | Ventas | 800 300 410, 800 300 411, 800 300 412 o 21 422 07 10 |
| | Fax | 21 424 01 12 |
| Puerto Rico | Asistencia general | 1-800-805-7545 |

| País (Ciudad) Código del país Código de acceso internacional Código de la ciudad | Nombre del departamento o área de servicio, sitio web y dirección de correo electrónico | Códigos de área, números locales y números de teléfono gratuitos |
|------------------------------------------------------------------------------------------------------------------------|-------------------------------------------------------------------------------------------------------------------------------------------------------------------------------------------------------------------------------------------------------------------------------------------------------------------------------------------------------|-------------------------------------------------------------------------------------|
| Reino Unido (Bracknell) Código de acceso internacional: 00 Código de país: 44 Código de ciudad: 1344 | Sitio web: support.euro.dell.com Sitio web de atención al cliente: support.euro.dell.com/uk/en/ECare/Form/Home.asp Correo electrónico: dell_direct_support@dell.com | |
| | Asistencia técnica (cuentas preferentes, corporativas o PAD, para más de 1000 empleados) | 0870 908 0500 |
| | Asistencia técnica (directo, PAD y general) | 0870 908 0800 |
| | Atención al cliente para cuentas globales | 01344 373 186 |
| | Atención al cliente para particulares y pequeñas empresas | 0870 906 0010 |
| | Atención al cliente para corporaciones | 01344 373 185 |
| | Atención a clientes con cuentas preferentes (500–5.000 empleados) | 0870 906 0010 |
| | Atención al cliente para el gobierno central | 01344 373 193 |
| | Atención al cliente para el gobierno local y la educación | 01344 373 199 |
| | Atención al cliente para temas de salud | 01344 373 194 |
| | Ventas a particulares y pequeñas empresas | 0870 907 4000 |
| | Ventas corporativas y al sector público | 01344 860 456 |
| | Fax para particulares y pequeñas empresas | 0870 907 4006 |

| País (Ciudad) Código del país Código de acceso internacional Código de la ciudad | Nombre del departamento o área de servicio, sitio web y dirección de correo electrónico | Códigos de área, números locales y números de teléfono gratuitos |
|----------------------------------------------------------------------------------------------------------------------------|----------------------------------------------------------------------------------------------------------------------------------------------------------------------------------------------------------------------------------------------------------|----------------------------------------------------------------------------------------------------|
| República checa (Praga) Código de acceso internacional: 00 Código de país: 420 Código de ciudad: 2 | Sitio web: support.euro.dell.com Correo electrónico: czech_dell@dell.com Asistencia técnica Atención al cliente Fax TechFax Centralita | 02 2186 27 27 02 2186 27 11 02 2186 27 14 02 2186 27 28 02 2186 27 11 |
| República Dominicana | Asistencia general | 1-800-148-0530 |
| Singapur (Singapur) Código de acceso internacional: 005 Código de país: 65 | Asistencia técnica Atención al cliente (Penang, Malasia) Ventas de transacciones Ventas corporativas | gratuito: 00 6011 051 604 633 4949 gratuito: 800 6011 054 gratuito: 800 6011 053 |
| St. Kitts y Nevis | Asistencia general | gratuito: 1-877-441-4731 |
| St. Lucia | Asistencia general | 1-800-882-1521 |
| St. Vicente y las Granadinas | Asistencia general | gratuito: 1-877-270-4609 |
| Sudáfrica (Johannesburgo) Código de acceso internacional: 09/091 Código de país: 27 Código de ciudad: 11 | Sitio web: support.euro.dell.com Correo electrónico: dell_za_support@dell.com Asistencia técnica Atención al cliente Ventas Fax Centralita | 011 709 7710 011 709 7707 011 709 7700 011 706 0495 011 709 7700 |

| País (Ciudad) Código del país Código de acceso internacional Código de la ciudad | Nombre del departamento o área de servicio, sitio web y dirección de correo electrónico | Códigos de área, números locales y números de teléfono gratuitos |
|------------------------------------------------------------------------------------------------------------------|---------------------------------------------------------------------------------------------------------------------------------------------------------------------------------------------------------------------------------------------------------------------------------------------------------------------------------------------------------------------------------------------------------------------------------------------------------------------------------------------------------------------------------------------------------------------------|-------------------------------------------------------------------------------------|
| Suecia (Upplands Vasby) Código de acceso internacional: 00 Código de país: 46 Código de ciudad: 8 | Sitio web: support.euro.dell.com Correo electrónico: swe_support@dell.com Correo electrónico de asistencia para Latitude e Inspiron: Swe-nbk_kats@dell.com Correo electrónico de asistencia para OptiPlex: Swe_kats@dell.com Correo electrónico de asistencia para servidores: Nordic_server_support@dell.com | |
| | Asistencia técnica | 08 590 05 199 |
| | Atención relacional al cliente | 08 590 05 642 |
| | Atención al cliente para particulares y pequeñas empresas | 08 587 70 527 |
| | Soporte para el programa de compra para empleados (EPP [Employee Purchase Program]) | 20 140 14 44 |
| | Asistencia técnica por fax | 08 590 05 594 |
| | Ventas | 08 590 05 185 |
| Suiza (Ginebra) Código de acceso internacional: 00 Código de país: 41 Código de ciudad: 22 | Sitio web: support.euro.dell.com Correo electrónico: swisstech@dell.com Correo electrónico para clientes HSB y corporativos francófonos: support.euro.dell.com/ch/fr/ emaildell/ | |
| | Asistencia técnica a particulares y pequeñas empresas | 0844 811 411 |
| | Asistencia técnica (corporaciones) | 0844 822 844 |
| | Atención al cliente para particulares y pequeñas empresas | 0848 802 202 |
| | Atención al cliente para corporaciones | 0848 821 721 |
| | Fax | 022 799 01 90 |
| | Centralita | 022 799 01 01 |

| País (Ciudad) Código del país Código de acceso internacional Código de la ciudad | Nombre del departamento o área de servicio, sitio web y dirección de correo electrónico | Códigos de área, números locales y números de teléfono gratuitos |
|-----------------------------------------------------------------------------------------------------------------------|---------------------------------------------------------------------------------------------------------------------------------------------------|-------------------------------------------------------------------------------------------------------------------|
| Tailandia Código de acceso internacional: 001 Código de país: 66 | Asistencia técnica Atención al cliente (Penang, Malasia) Ventas | gratuito: 0880 060 07 604 633 4949 gratuito: 0880 060 09 |
| Taiwán Código de acceso internacional: 002 Código de país: 886 | Asistencia técnica (para equipos portátiles y de escritorio) Asistencia técnica (servidores) Ventas de transacciones Ventas corporativas | gratuito: 00801 86 1011 gratuito: 0080 60 1256 gratuito: 0080 651 228 gratuito: 0080 651 227 |
| Trinidad y Tobago | Asistencia general | 1-800-805-8035 |
| Uruguay | Asistencia general | gratuito: 000-413-598-2521 |
| Venezuela | Asistencia general | 8001-3605 |

Política de devolución y garantía limitada

Términos contractuales - Argentina Garantía ofrecida por DELL al usuario final - 1^{er} Año.

Garantía

Dell garantiza al usuario final, de conformidad con las disposiciones abajo indicadas, que los productos de hardware con su marca, adquiridos por el usuario final a una empresa del grupo Dell o a un distribuidor autorizado, en América Latina y el Caribe, estarán libres de defectos en sus componentes electrónicos, mecánicos y de ensamblado y montaje, por el plazo de 1(un) año contado desde la fecha de adquisición del producto indicada en la factura de compra, siempre y cuando se respeten las condiciones de instalación y uso, excepto en lo que atañe a los ítems relacionados con las excepciones indicadas expresamente en el presente, y que se encuentre dentro de ese plazo o en el período de garantía legal.

Los productos sobre los que sean presentados reclamos justificados serán, a criterio de DELL, reparados o reemplazados a costo de DELL. Todas las piezas removidas de los productos reparados pasarán a ser propiedad de DELL. DELL podrá utilizar partes nuevas o reacondicionadas, de prestaciones, calidad y tecnología equivalente o superior a la reemplazada, respetando las especificaciones originales de los productos.

Responsabilidad del cliente

Notificar de inmediato a DELL sobre el mal funcionamiento de sus equipos al Servicio Técnico de DELL. Proporcionar al personal técnico de DELL acceso total e incondicional a la totalidad de los equipos y software. En caso de que existan restricciones de seguridad que se apliquen a alguno o a todos los sistemas del cliente que necesiten recibir asistencia técnica en virtud de esta garantía contractual, es posible que sea solicitado al cliente que este asuma responsabilidades adicionales para el mantenimiento del equipo y/o del software. Notificar a DELL sobre cualquier peligro potencial relativo a la seguridad o salud que pueda existir en las instalaciones del Cliente, así como proporcionar y/o recomendar procedimientos de seguridad a seguir, en caso en que estos fueran aplicables. Proporcionar, en caso que sea necesario y sin ningún cargo para DELL, un lugar de trabajo adecuado y acceso a los medios de comunicación que sean necesarios para la ejecución del servicio. Mantener actualizada una copia de seguridad del sistema operativo y de los programas de software pertinentes, así como de los datos en ellos contenidos. Garantizar la presencia de una persona responsable durante la ejecución del servicio. Proveer, sin costo para DELL, los medios de grabación y almacenaje, incluyendo cintas y discos magnéticos necesarios para la ejecución de los servicios, así como aparatos de comunicación de datos (modems) y líneas telefónicas y/o conexiones de red cuando fueran necesarias para la ejecución del servicio a distancia por vía electrónica (accesos electrónicos remotos).

Exclusiones

Los siguientes ítems, no están cubiertos por la garantía:

- Partes consumibles, tales como baterías no recargables, bolsas, maletines, etc.;
- Programas de computación (software) y su reinstalación;
- Limpieza y reparaciones cosméticas o de desgaste resultante del uso normal de los productos;
- Daños causados por el mal uso, caídas, golpes, abuso, negligencia, impericia, imprudencia o vandalismo;
- Daños causados por almacenamiento o uso en condiciones distintas a las contenidas en las especificaciones;
- Daños causados por equipos que produzcan o induzcan interferencias electromagnéticas o por problemas en la instalación eléctrica en desacuerdo con las normas de seguridad eléctrica.
- Daños causados por programas de computación (software), accesorios o productos de terceros adicionados a un producto comercializado por DELL después de haber sido enviado al usuario final, directamente de DELL;
- Daños causados por violación del producto, intento de reparacism o ajuste por terceros no autorizados por DELL;
- Daños causados por agentes de la naturaleza, como descargas eléctricas (rayos), inundaciones, incendios, derrumbes, terremotos, etc.;
- Pérdidas y daños causados por el producto o por el desempeño del producto, incluyendo, pero no limitando al lucro cesante, pérdidas financieras y limitaciones o reducciones de productividad, resultantes de actos relacionados a las hipótesis no cubiertas por la garantía; y,
- Pérdida total o parcial de cualquier programa de computación (software), datos o medios magnéticos removibles.

La garantía tampoco será válida en caso de que la Factura de Compra presente raspaduras y/o alteraciones, tenga campos incompletos o vacíos en los ítems correspondientes a Fecha de compra y número de Orden o de serie del producto, y/o que no este confeccionada de acuerdo a la legislación fiscal vigente en la República Argentina.

Atención al Consumidor

Cuando el Cliente tenga algún comentario o sugerencia, estos deben ser presentados a través de las oficinas de ventas de DELL o a través de correo electrónico vía Internet a www.dell.com.ar.

Para realizar un pedido de reparación, dentro del plazo de validez de la garantía, el usuario final deberá contactar al Servicio Técnico de DELL y proveer todas las informaciones que le solicite el personal técnico de DELL referentes a: datos del Cliente, de la maquina y de los síntomas en el momento del defecto. La falta de alguna de estas informaciones imposibilitará a DELL poder registrar el pedido. Una vez diagnosticado el problema, DELL realizara el despacho de la parte y/o de uno técnico necesarios para efectuar la reparación. El usuario final debe garantizar que el producto defectuoso estará disponible para ser atendido.

Limitaciones y derechos

DELL no ofrece ninguna otra garantía, aval o declaración similar, distinta a lo que expresamente se establece en el presente, y esta garantía substituye cualquier otra garantía, en la extensión máxima permitida por la ley. Esta garantía será el único y exclusivo recurso contra DELL o cualquier otra empresa del mismo grupo económico, no pudiendo ser responsabilizadas por lucro cesante, o pérdidas derivadas de contratos, o cualquier otra pérdida indirecta o imprevista derivada de la negligencia, violación contractual o cualquier otra.

Esta garantía no excluye o afecta derechos garantizados por la ley al usuario final de DELL y/o cualquier derecho resultante de otros contratos celebrados por el usuario final con DELL y/o con cualquier otro vendedor autorizado por DELL.

Garantía de 1 año del fabricante para el usuario final (sólo para Latinoamérica y el área del Caribe)

Garantía

Dell Inc. ("Dell") garantiza al usuario final, de acuerdo con las siguientes disposiciones, que sus productos de hardware, comprados por el usuario final en una empresa Dell o un distribuidor autorizado de Dell en América Latina o el Caribe, no tendrán defectos en los materiales, la mano de obra y el diseño que afecten a la utilización normal, durante un período de un año desde la fecha de compra original. Los productos para los cuales se hace un debido reclamo serán, según la decisión de Dell, reparados o reemplazados a cuenta de Dell. Todas las piezas extraídas de los productos reparados pasarán a ser propiedad de Dell. Dell utiliza piezas nuevas y reparadas de diversos fabricantes para efectuar reparaciones y fabricar productos de repuesto.

Exclusiones

Esta garantía no se aplica a defectos que sean el resultado de: instalación, uso o mantenimiento incorrectos o inadecuados; acciones o modificaciones realizadas por parte de terceros no autorizados o del usuario final; daño accidental o voluntario o deterioro normal por el uso.

Cómo hacer una reclamación

En Latinoamérica o el área del Caribe, para hacer reclamaciones se debe contactar con un punto de venta de Dell durante el periodo que cubra la garantía. El usuario final debe proporcionar siempre la prueba de compra e indicar el nombre del vendedor, la fecha de la compra, el modelo y el número de serie, el nombre y la dirección del cliente y los detalles de los síntomas y la configuración en el momento del funcionamiento incorrecto, incluidos los periféricos y el software utilizados. De lo contrario, Dell puede rehusar la reclamación de la garantía. Una vez diagnosticado un defecto bajo la garantía, Dell se encargará del problema y pagará el envío por tierra, así como el seguro de ida y venida al centro de reparación y reemplazo Dell. El usuario final deberá asegurarse de que el producto defectuoso esté disponible para su recogida adecuadamente acondicionado en el embalaje original u otro de las mismas características de protección junto con los detalles señalados anteriormente y el número de devolución suministrado por Dell al usuario final.

Derechos legales y limitación

Dell no ofrece ninguna otra garantía ni realiza declaración equivalente aparte de las establecidas anteriormente. Esta Garantía sustituye todas las otras garantías, hasta el máximo permitido por la ley. En la ausencia de leyes aplicables esta garantía será el único y exclusivo recurso del usuario en contra de Dell o cualquiera de sus socios, y ni Dell ni cualquiera de sus socios serán responsables por la pérdida de ganancias o contratos, o cualquier otra pérdida indirecta o por consecuencia que resulte del descuido, violación de contrato o cualquier otro evento.

Esta garantía no perjudica o afecta los derechos estatutarios obligatorios del usuario en contra o cualesquiera otros derechos que resulten de otros contratos entre el usuario y Dell o cualquier otro vendedor.

Dell World Trade LP

One Dell Way, Round Rock, TX 78682, EE.UU.

Dell Computadores do Brasil Ltda (CNPJ No. 72.381.189/0001-10)/ Dell Commercial do Brasil Ltda (CNPJ No.

03 405 822/0001-40)

Avenida Industrial Belgraf, 400
92990-000 - Eldorado do Sul RS - Brasil—

Dell Computer de Chile Ltda

Coyancura 2283, Piso 3- Of.302,
Providencia, Santiago - Chile

Dell Computer de Colombia Corporation

Carrera 7 #115-33 Oficina 603
Bogotá, Colombia

Dell Computer de Mexico SA de CV

Paseo de la Reforma 2620 - 11° Piso
Col. Lomas Altas
11950 México, D.F.

Glosario

802.11 (WiFi). Estándar de tecnología inalámbrica para dispositivos de red de medio alcance que permite que los dispositivos activados se reconozcan automáticamente.

BASE — Dispositivo que permite al dispositivo de bolsillo sincronizarse con un ordenador, recargar la batería y funcionar con alimentación de CA.

BLUETOOTH™ — Estándar de tecnología inalámbrica para dispositivos de red de corto alcance (10 metros) que permite que los dispositivos activados se reconozcan automáticamente.

CABLE DE SINCRONIZACIÓN — Cable que conecta un dispositivo de bolsillo a un ordenador para transferir o sincronizar archivos.

CONECTOR SERIE — Puerto de E/S que suele utilizarse para conectar dispositivos, como un dispositivo digital de bolsillo o una cámara digital, al ordenador.

DHCP (PROTOCOLO DE CONFIGURACIÓN DINÁMICA DE HOST) — Protocolo de comunicación que permite a los administradores de la red administrar y automatizar la asignación de direcciones de protocolo Internet a los ordenadores de una red.

IMAP (PROTOCOLO DE ACCESO A MENSAJES DE INTERNET) — Protocolo estándar de cliente/servidor que permite acceder al correo electrónico desde un servidor. Con IMAP, puede almacenar y consultar los mensajes de correo electrónico en el servidor.

ISP (PROVEEDOR DE SERVICIOS DE INTERNET) — Empresa que proporciona acceso al servidor host para conectarse directamente a Internet, enviar y recibir mensajes de correo electrónico, y acceder a sitios Web. Generalmente, el ISP le proporciona un paquete de software, un nombre de usuario y números de acceso telefónico a cambio de una cuota.

LAN — Red de ordenadores que abarca un área pequeña. Habitualmente una LAN comprende un edificio o unos cuantos edificios próximos entre sí. Una red LAN puede conectarse a otra LAN situada a cualquier distancia a través de líneas telefónicas y ondas de radio para formar una red de área extensa (WAN).

PIM (ADMINISTRADOR DE INFORMACIÓN PERSONAL) — Programa que almacena y organiza la información personal, como las aplicaciones Calendario, Contactos, Bandeja de entrada y Tareas.

POP3 (PROTOCOLO DE OFICINA POSTAL 3) — Protocolo estándar de cliente/servidor que permite acceder al correo electrónico desde un servidor. Su utiliza POP3, debe descargar el correo electrónico en el sistema local para ver los mensajes.

RAM — Área principal de almacenamiento temporal para datos e instrucciones de programas. La información almacenada en la RAM se pierde cuando se realiza un restablecimiento.

RAS (SERVIDOR DE ACCESO REMOTO) — Tipo de servidor que permite a los usuarios acceder a una red desde una ubicación remota.

ROM — Memoria que almacena datos y programas que el dispositivo no puede borrar, y en los que no puede escribir. La ROM, a diferencia de la RAM, conserva el contenido después de realizar un restablecimiento. Algunos programas esenciales para la operación del dispositivo residen en la ROM.

SDRAM — Tipo de DRAM sincronizada con la velocidad del reloj óptima del microprocesador.

SENSOR DE INFRARROJOS — Puerto que permite la transmisión de datos entre el ordenador y los dispositivos compatibles con infrarrojos sin utilizar una conexión de cable.

SINCRONIZACIÓN — Proceso automatizado que reemplaza los archivos de una ubicación por archivos más actualizados de otra ubicación. Por ejemplo, puede sincronizar los archivos del ordenador con los archivos del dispositivo de bolsillo.

SMS (SERVICIO DE MENSAJES CORTOS) — Servicio capaz de enviar mensajes cortos a dispositivos inalámbricos.

SMTP (PROTOCOLO SIMPLE DE TRANSFERENCIA DE CORREO) — Tipo de protocolo utilizado para enviar y recibir mensajes de correo electrónico. Normalmente, SMTP se utiliza conjuntamente con POP3 o IMAP.

TARJETA COMPACTFLASH — Tarjeta extraíble que sirve para expandir las capacidades de un dispositivo. Las tarjetas inalámbricas y las tarjetas de memoria son tipos comunes de tarjetas CompactFlash.

TARJETA SECURE DIGITAL — Tipo de memoria extraíble que suele utilizarse en cámaras digitales, dispositivos de bolsillo, teléfonos móviles y otros dispositivos. Las tarjetas Secure Digital tienen un tamaño parecido al de un sello postal.

TCP/IP (PROTOCOLO DE CONTROL DE TRANSMISIÓN/PROTOCOLO INTERNET) — Lenguaje de comunicación básico de Internet. También puede utilizar TCP/IP como protocolo de comunicación en una intranet o extranet.

USB — Interfaz de hardware para dispositivos de baja velocidad como un teclado, un ratón, una palanca de mando, un escáner, un juego de altavoces, una impresora, dispositivos de banda ancha (ADSL y módems por cable), dispositivos de imágenes y dispositivos de almacenamiento, todos ellos compatibles con USB. Los dispositivos se enchufan directamente en un enchufe de 4 patas situado en el equipo o en un concentrador de varios puertos que se conecta al equipo. Los dispositivos USB pueden conectarse y desconectarse mientras el equipo está encendido y también pueden conectarse entre sí formando una cadena tipo margarita.

VPN (RED PRIVADA VIRTUAL) — Conjunto de protocolos de comunicación que permite a los usuarios remotos acceder de manera segura a una red.

WAP (PROTOCOLO DE APLICACIONES INALÁMBRICAS) — Estandarización de la forma en que los dispositivos inalámbricos acceden a Internet.

Índice

A

ActiveSync

acerca de, 57

instalar, 59

archivos

buscar, 78

buscar y organizar, 39

Explorador de archivos, 78

realizar copias de seguridad, 40

sincronizar, 57

audio

Media player, 88

notificaciones, 74

AvantGo

acerca de, 96

avisos. *Consulte* notificaciones

ayuda

Ayuda de ActiveSync, 106

Ayuda de Pocket PC, 18

buscar, 106

contactar con Dell, 120

B

Bandeja de entrada

acerca de, 69

barra de comandos, 37

barra de navegación, 37

base

conectarse a un equipo, 25

batería

cargar, 24

principal, 23

utilizar e instalar, 23

Bluetooth

configuración, 55

botón de desplazamiento, 21

botones

acerca de, 32

alimentación, 21

Bandeja de entrada, 21

botón de desplazamiento, 21

botones de programa, 35

Calendario, 21

Contactos, 21

grabación, 21

Inicio, 21

navegador, 21

restablecimiento, 22

ubicaciones, 20

buscar información

contactar con Dell, 120

C

- cable de sincronización
 - conectarse a un equipo, 28
- Calendario
 - acerca de, 62
 - citas, 63
 - convocatorias de reuniones, 64
- citas
 - programar, 63
- CompactFlash
 - ranura, 20
- comunicarse
 - con otros dispositivos, 99
- conexión de módem, 102
- conexión Ethernet, 104
- conexión VPN, 104
- configuración
 - ajustar, 53
 - ficha Conexiones, 55
 - ficha Personal, 54
 - ficha Sistema, 54
- Contactos
 - acerca de, 65
 - buscar, 66
 - crear, 65
- convocatorias de reuniones
 - crear, 64
- correo electrónico
 - Bandeja de entrada, 69
 - conectarse a un servidor, 70, 106
 - lista de mensajes, 70

- organizar, 73
- redactar mensajes, 72
- sincronizar, 69

D

- datos
 - realizar copias de seguridad, 40
- desconectar
 - conexión de acceso telefónico, 105
 - de un cable o base, 105
 - de una red, 105
 - sensor de infrarrojos, 105
- dibujo
 - crear, 49

E

- editar
 - texto escrito, 46
- equipo
 - conectarse a, 25
- escribir
 - dibujar, 49
 - en la pantalla, 45
- escritura
 - convertir texto escrito a texto con estilo de imprenta, 43-44
 - editar, 45
 - métodos, 41
 - reconocedor de bloques, 44

- reconocedor de letras, 43
- transcriptor, 44
- especificaciones, 108
- etiqueta de servicio, 18, 24
- Excel
 - acerca de, 84
 - consejos, 86

G

- garantía, 145
- grabar
 - mensajes de voz, 50

I

- iconos
 - estado, 34
 - programa, 36
- infrarrojos
 - uso, 100
- instrucciones de seguridad, 11
- Internet
 - conectarse a, 99
- Internet Explorer
 - acerca de, 93
 - enlaces favoritos, 95
 - explorar la web, 96
 - favoritos móviles, 94-95

L

- lápiz
 - métodos de escritura, 41
 - utilizar, 32
- libros
 - biblioteca, 89
 - eliminar, 91
 - leer libros electrónicos, 90
 - Reader, 88

M

- Media Player
 - acerca de, 88
- memoria
 - conservar, 95
- menús emergentes, 38
- Mi texto
 - insertar, 51
- micrófono
 - grabar un mensaje, 50
- MSN Messenger
 - acerca de, 86
 - configurar, 87
 - trabajar con contactos, 87

N

- Notas
 - crear, 68
- notificaciones
 - acerca de, 74

O

obtener información, 18

P

panel de entrada, 42

Pantalla Hoy, 32

Pocket Outlook
acerca de, 62

Pocket PC
inicio, 31

programas

acceder, 35

ActiveSync, 57

añadir programas con
ActiveSync, 76

añadir y eliminar, 75

AvantGo, 96

Bandeja de entrada, 69

Calendario, 62

Contactos, 65

descargar, 77

eliminar, 79

Media Player, 88

menú Inicio, 78

MSN Messenger, 86

Notas, 68

Pocket Excel, 84

Pocket Internet Explorer, 93

Pocket Outlook, 62

Pocket Word, 82

Reader, 88

Switcher Bar, 36

Tareas, 66

R

ranura de la tarjeta Secure
Digital
instalar tarjetas, 29
ubicación, 20

ranuras de expansión
ubicaciones, 20

Reader
acerca de, 88
funciones, 90

reconocedor de bloques, 44

reconocedor de letras, 43

recursos
obtener, 18

red
conectarse a, 99

restablecimiento
botón, 22

S

sincronizar
con el equipo, 25

software. *Consulte* programas

Switcher Bar, 36

T

Tareas

- acerca de, 66
- crear, 66

teclado

- de pantalla, 43

texto

- convertir texto escrito a texto con estilo de imprenta, 43-44
- editar, 45-46
- escribir, 43
- escrito, 43-45
- panel de entrada, 42

texto con estilo de imprenta

- convertir texto escrito a, 43-44

transcriptor, 44

V

vídeo

- Media Player, 88

W

Word

- acerca de, 82

